

O2	
svetla dimenzija	110 / 95
okvir	lesen z Alu zaščito zunaj
barva okvirja	po zboru projektanta & ZVKDS
steklo	4+4/9/3/9/4+4 U=0,7 W/m2K
polica zunaj	/
polica znotraj	/
dodatno	erta zunaj
odpiranje	po shemi
kosov	3

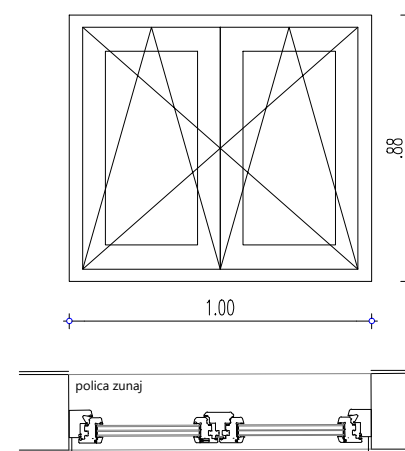

O1	
svetla dimenzija	100 / 88
okvir	lesen z Alu zaščito zunaj
barva okvirja	po zboru projektanta & ZVKDS
steklo	4+4/9/3/9/4+4 U=0,7 W/m2K
polica zunaj	Alu eloksidirana
polica znotraj	/
dodatno	/
odpiranje	po shemi
kosov	1

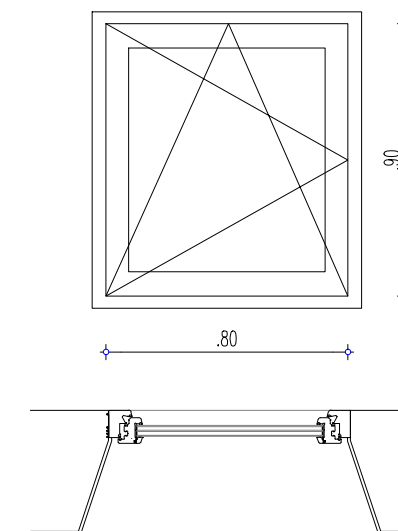

O3	
svetla dimenzija	80 / 90
okvir	lesen z Alu zaščito zunaj
barva okvirja	po zboru projektanta & ZVKDS
steklo	4+4/9/3/9/4+4 U=0,7 W/m2K
polica zunaj	/
polica znotraj	/
dodatno	/
odpiranje	po shemi
kosov	3

#### OPOMBE\_

VSE MERE PREVERITI NA OBJEKTU!

SESTAVE OBSTOJEČIH ETAŽNIH KONSTRUKCIJ VPISANE INFORMATIVNO - PREVERITI NA OBJEKTU!

PRED IZVEDBO MORA PROJEKTANT POTRDITI SHEME IN DETAJLE!

V primeru nejasnosti ali neskladnosti v načrtih kontaktirati projektanta in zahtevati razlago ali odpravo neskladnosti!

Vse predvidene proizvode je možno nadomestiti z enakovrednimi v dogovoru z investitorjem in projektantom. Vse spremembe pisno potrditi!

Vse spremembe dimenzij in višin elementov, (talnih plošč, tlakov, stropov, spuščeni stropov, prezračevalnih kanalov, prebojev, ipd.) obvezno medsebojno kontrolirati in po potrebi uskladiti!

RESTAVRATORSKA DELA IZVAJATI SKLADNO Z NAVODILI ZVKDS!

merilo	1:25
datum	april 2021

SHEMA OKEN 2.NADSTROPJE O1, O2, O3

št. elementov: O1-1, O2-3, O3-3

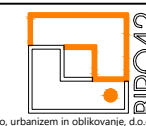

biro za arhitekturo, urbanizem in oblikovanje, d.o.o.

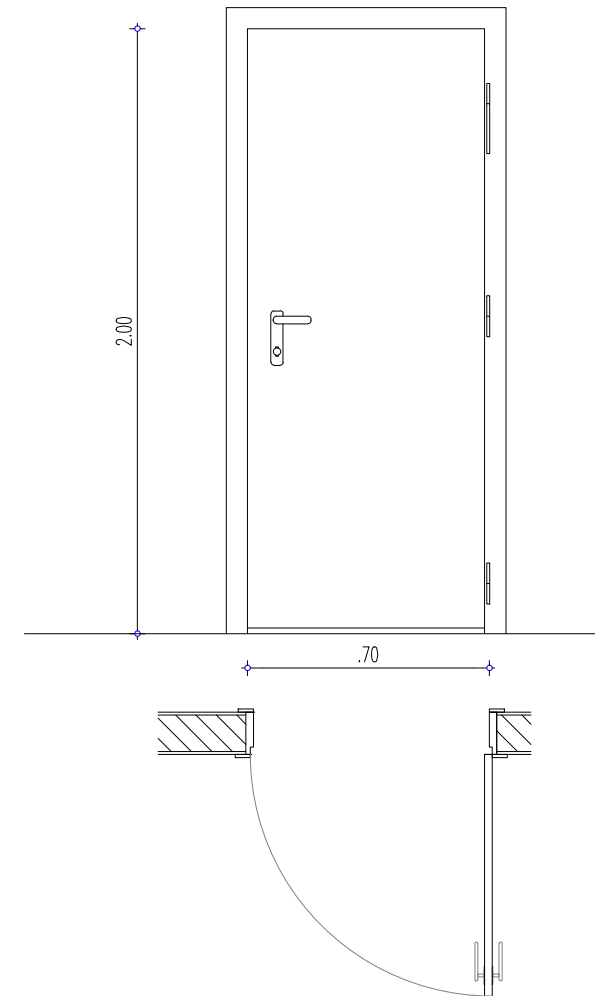
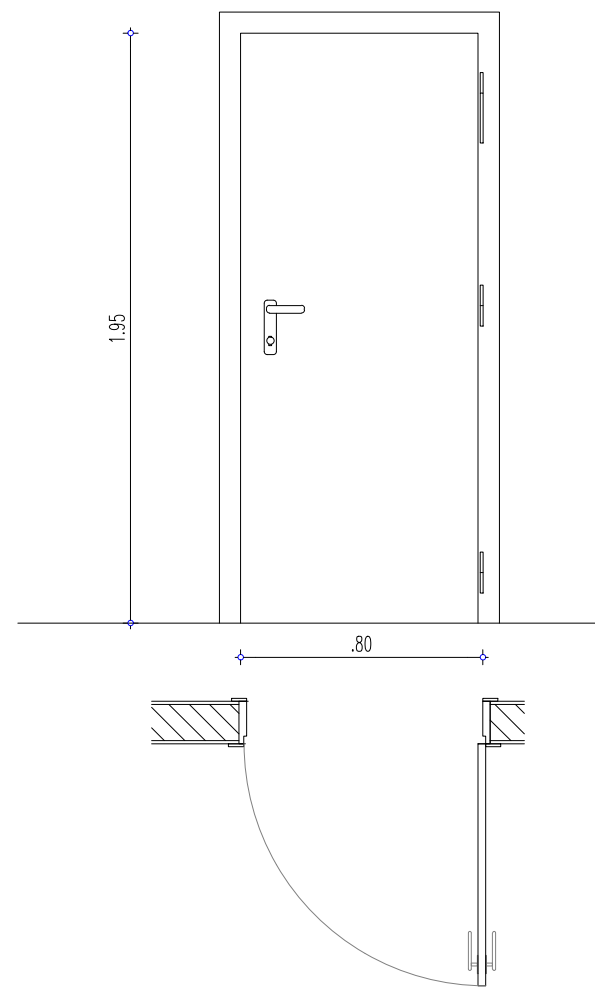

V8	
dimenzija	80 / 195
podboj	lesen, barvan
barva podboja	po zboru projektanta & ZVKDS
krilo	leseno
barva krila	po zboru projektanta & ZVKDS
zvočna zaščita	ne
samozapiralo	ne
kartica	ne
ključavnica	cilindrična
kljuka	nerjaveče jeklo, mat
požarna	ne
nasadila	skrita trojna
dodatno	podboj po celotni širini stene
zasteklitev	/
kosov	7

V9 spodrezana	
dimenzija	70 / 200
podboj	lesen, barvan
barva podboja	po zboru projektanta & ZVKDS
krilo	leseno
barva krila	po zboru projektanta & ZVKDS
zvočna zaščita	ne
samozapiralo	ne
kartica	ne
ključavnica	cilindrična
kljuka	nerjaveče jeklo, mat
požarna	ne
nasadila	skrita trojna
dodatno	podboj po celotni širini stene, krilo spodrezano 2cm
zasteklitev	/
kosov	4

#### OPOMBE\_

VSE MERE PREVERITI NA OBJEKTU!

SESTAVE OBSTOJEČIH ETAŽNIH KONSTRUKCIJ VPISANE INFORMATIVNO - PREVERITI NA OBJEKTU!

PRED IZVEDBO MORA PROJEKTANT POTRDITI SHEME IN DETAJLE!

V primeru nejasnosti ali neskladnosti v načrtih kontaktirati projektanta in zahtevati razlago ali odpravo neskladnosti!

Vse predvidene proizvode je možno nadomestiti z enakovrednimi v dogovoru z investitorjem in projektantom. Vse spremembe pisno potrditi! Vse spremembe dimenzij in višin elementov, (talnih plošč, tlakov, stropov, spuščeni stropov, prezračevalnih kanalov, prebojev, ipd.) obvezno medsebojno kontrolirati in po potrebi uskladiti!

RESTAVRATORSKA DELA IZVAJATI SKLADNO Z NAVODILI ZVKDS!

merilo  
1:25  
datum  
april 2021

SHEMA VRAT 1. in 2.NADSTROPJE V8, V9  
št. elementov: V8-7, V9-4

V7 - obstoječe	
dimenzija	535 / 287
podboj	lesen, barvan
barva podboja	po zboru projektanta & ZVKDS
krilo	leseno
barva krila	po zboru projektanta & ZVKDS
zvočna zaščita	ne
samozapiralo	ne
kartica	ne
ključavnica	cilindrična
kljuka	nerjaveče jeklo, mat
požarna	ne
nasadila	obstoječa
dodatno	restavriranje obstoječih vrat!
zasteklitev	da, enoslojno steklo
kosov	1

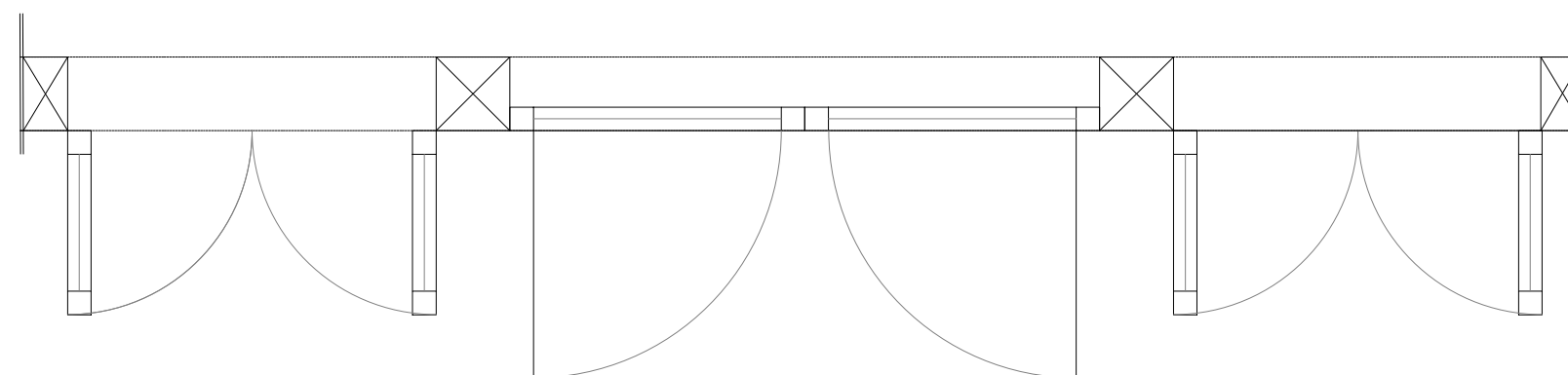
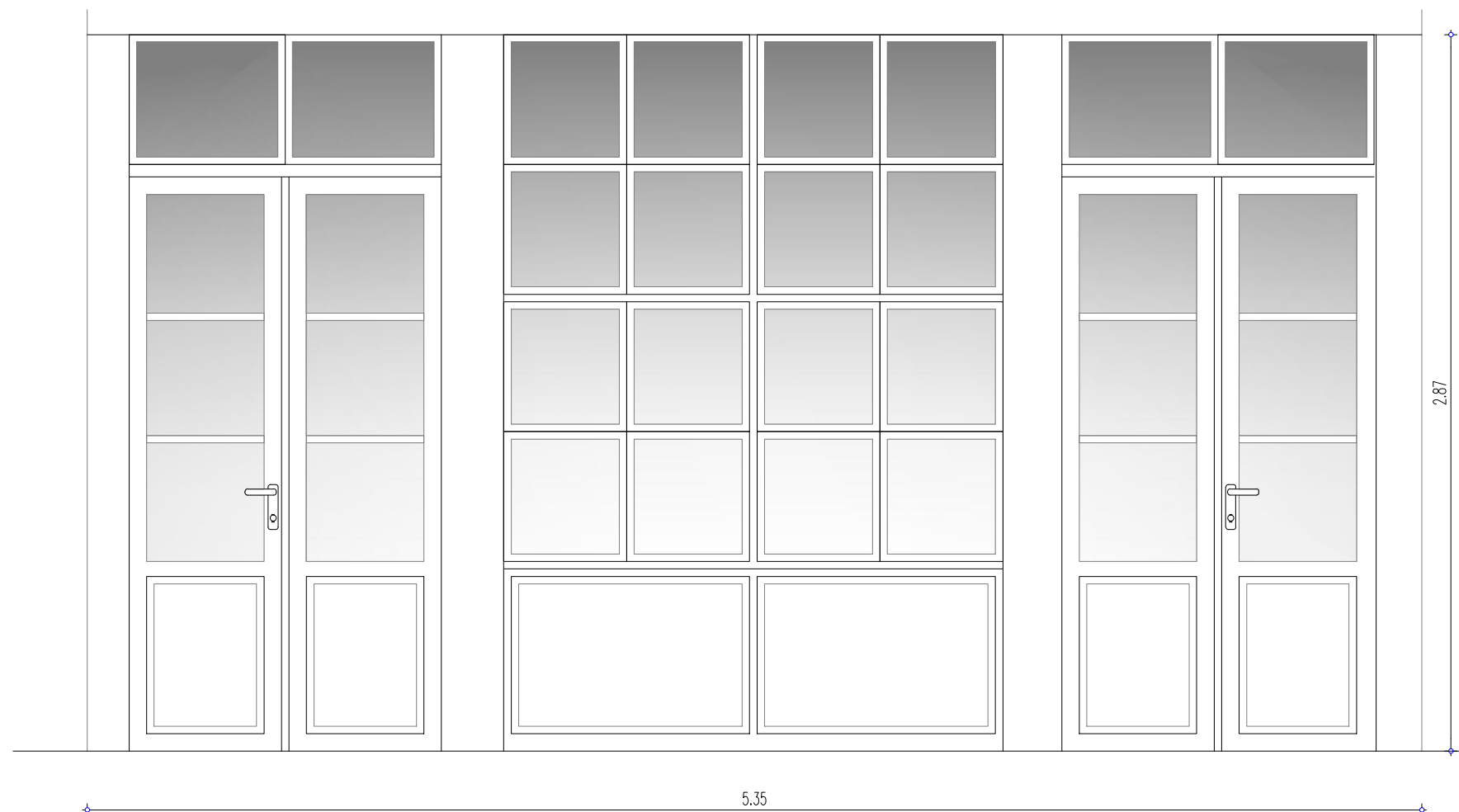

#### OPOMBE\_

VSE MERE PREVERITI NA OBJEKTU!

SESTAVE OBSTOJEČIH ETAŽNIH KONSTRUKCIJ VPISANE INFORMATIVNO - PREVERITI NA OBJEKTU!

PRED IZVEDBO MORA PROJEKTANT POTRDITI SHEME IN DETAJLE!

V primeru nejasnosti ali neskladnosti v načrtih kontaktirati projektanta in zahtevati razlago ali odpravo neskladnosti!

Vse predvidene proizvode je možno nadomestiti z enakovrednimi v dogovoru z investitorjem in projektantom. Vse spremembe pisno potrditi!

Vse spremembe dimenzij in višin elementov, (talnih plošč, tlakov, stropov, spuščeni stropov, prezračevalnih kanalov, prebojev, ipd.) obvezno medsebojno kontrolirati in po potrebi uskladiti!

RESTAVRATORSKA DELA IZVAJATI SKLADNO Z NAVODILI ZVKDS!

merilo  
1:25  
datum  
april 2021

HEMA VRAT 1. in 2.NADSTROPJE V7  
št. elementov: 1

OPOMBE\_

VSE MERE PREVERITI NA OBJEKTU!

SESTAVE OBSTOJEČIH ETAŽNIH KONSTRUKCIJ VPISANE INFORMATIVNO - PREVERITI NA OBJEKTU!

PRED IZVEDBO MORA PROJEKTANT POTRDITI SHEME IN DETAJLE!

V primeru nejasnosti ali neskladnosti v načrtih kontaktirati projektanta in zahtevati razlago ali odpravo neskladnosti!  
Vse predvidene proizvode je možno nadomestiti z enakovrednimi v dogovoru z investitorjem in projektantom. Vse spremembe pisno potrditi!  
Vse spremembe dimenzij in višin elementov, (talnih plošč, tlakov, stropov, spuščeni stropov, prezračevalnih kanalov, prebojev, ipd.) obvezno medsebojno kontrolirati in po potrebi uskladiti!

RESTAVRATORSKA DELA IZVAJATI SKLADNO Z NAVODILI ZVKDS!

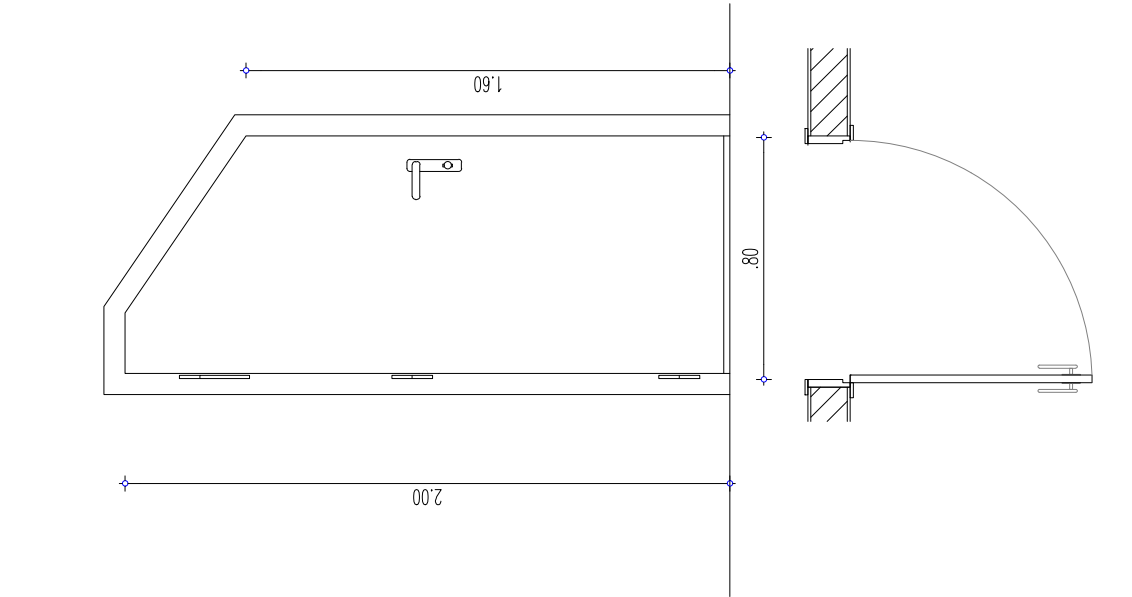

V5 spodrezana	
dimenzija	80 / 200-160
podboj	lesen, barvan
barva podboja	po zboru projektanta & ZVKDS
krilo	leseno
barva krila	po zboru projektanta & ZVKDS
zvočna zaščita	ne
samozapiralo	ne
kartica	ne
ključavnica	cilindrična
kljuka	nerjaveče jeklo, mat
požarna	ne
nasadila	skrita trojna
dodatno	podboj po celotni širini stene, krilo spodrezano 2cm
zasteklitev	/
kosov	1

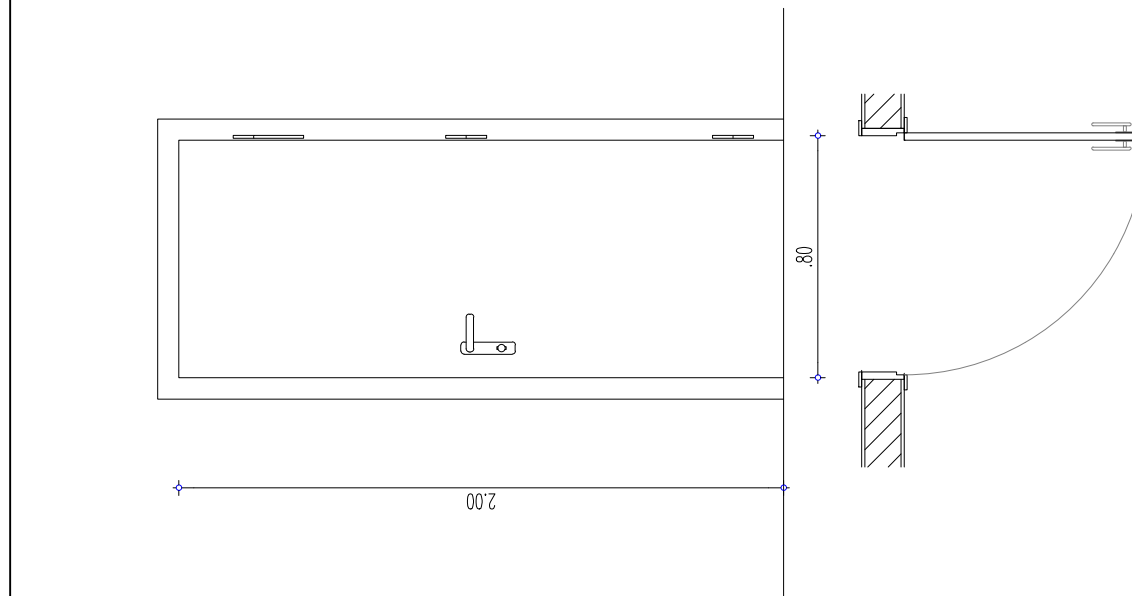

V4	
dimenzija	80 / 200
podboj	lesen, barvan
barva podboja	po zboru projektanta & ZVKDS
krilo	leseno
barva krila	po zboru projektanta & ZVKDS
zvočna zaščita	ne
samozapiralo	ne
kartica	ne
ključavnica	cilindrična
kljuka	nerjaveče jeklo, mat
požarna	ne
nasadila	skrita trojna
dodatno	podboj po celotni širini stene
zasteklitev	/
kosov	4

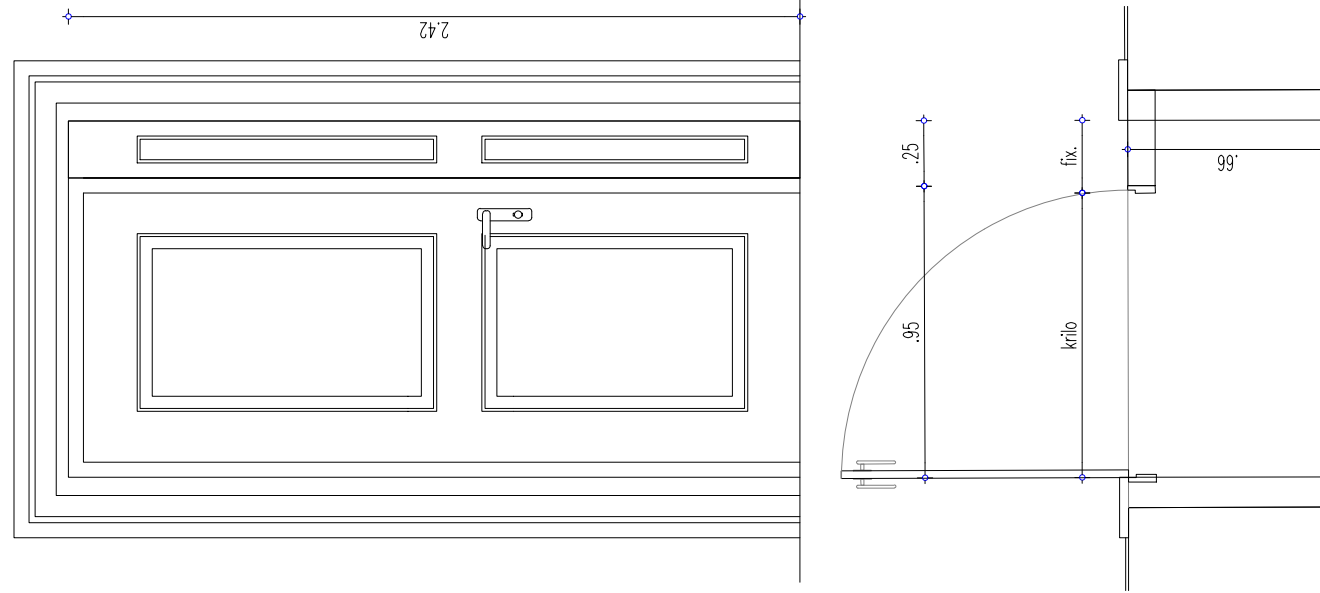

V6 požarna	
dimenzija	95+25 / 242
podboj	lesen, profiliran, barvan
barva podboja	po zboru projektanta & ZVKDS
krilo	leseno
barva krila	po zboru projektanta & ZVKDS
zvočna zaščita	ne
samozapiralo	da
kartica	ne
ključavnica	cilindrična
kljuka	nerjaveče jeklo, mat
požarna	EI30
nasadila	skrita trojna
dodatno	ožji del je fiksni podboj po celotni širini stene
zasteklitev	/
kosov	2

merilo  
1:25  
datum  
april 2021

SHEMA VRAT 1. in 2.NADSTROPJE V4, V5, V6  
št. elementov: V4-4, V5-1, V6-2

OPOMBE\_

VSE MERE PREVERITI NA OBJEKTU!

SESTAVE OBSTOJEČIH ETAŽNIH KONSTRUKCIJ VPISANE INFORMATIVNO - PREVERITI NA OBJEKTU!

PRED IZVEDBO MORA PROJEKTANT POTRDITI SHEME IN DETAJLE!

V primeru nejasnosti ali neskladnosti v načrtih kontaktirati projektanta in zahtevati razlago ali odpravo neskladnosti!

Vse predvidene proizvode je možno nadomestiti z enakovrednimi v dogovoru z investitorjem in projektantom. Vse spremembe pisno potrditi!

Vse spremembe dimenzij in višin elementov, (talnih plošč, tlakov, stropov, spuščeni stropov, prezračevalnih kanalov, prebojev, ipd.) obvezno medsebojno kontrolirati in po potrebi uskladiti!

RESTAVRATORSKA DELA IZVAJATI SKLADNO Z NAVODILI ZVKDS!

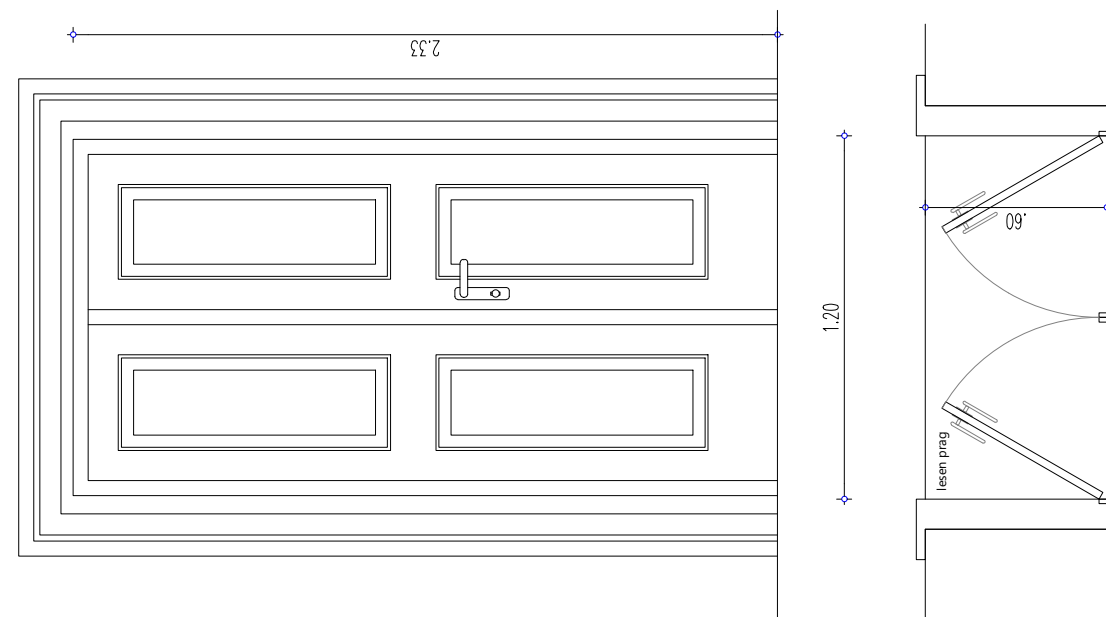

V3	
dimenzija	120 / 233
podboj	lesen, profiliran, barvan
barva podboja	po zboru projektanta & ZVKDS
krilo	leseno, profilirano
barva krila	po zboru projektanta & ZVKDS
zvočna zaščita	ne
samozapiralo	ne
kartica	ne
ključavnica	cilindrična
ključka	nerjaveče jeklo, mat
požarna	ne
nasadila	skrita trojna
dodatno	Eno krilo se priložnostno odpira - pripravo z notranjim Fe zasunom. p-podboj po celotni širini stene
zasteklitev	/
kosov	1

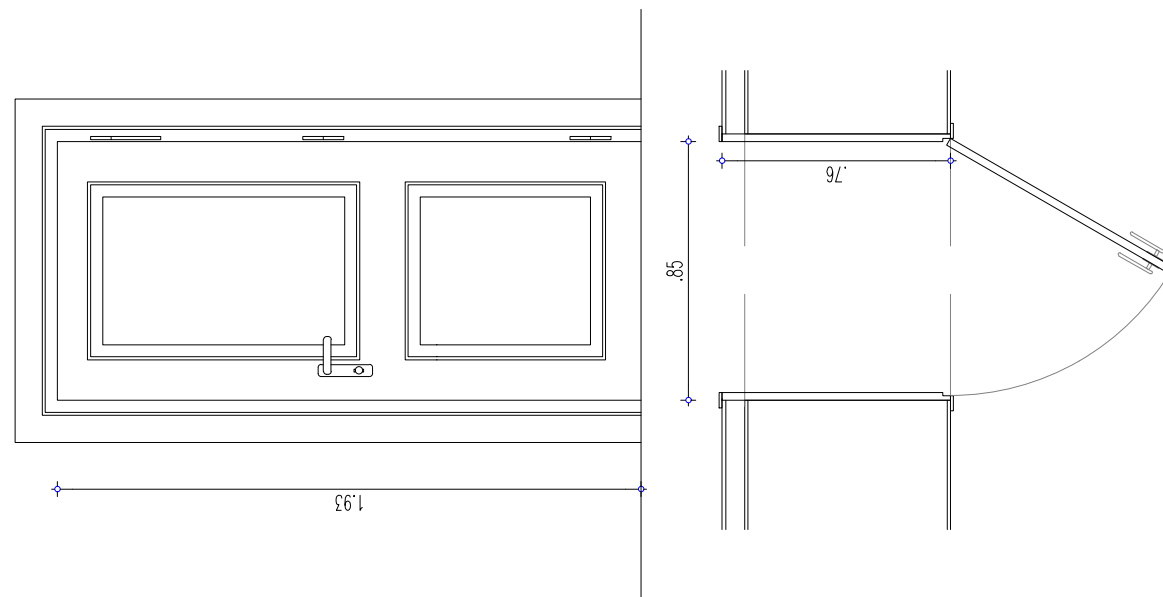

V2	
dimenzija	85 / 193
podboj	lesen, profiliran, barvan
barva podboja	po zboru projektanta & ZVKDS
krilo	leseno, profilirano
barva krila	po zboru projektanta & ZVKDS
zvočna zaščita	ne
samozapiralo	ne
kartica	ne
ključavnica	cilindrična
ključka	nerjaveče jeklo, mat
požarna	EI30
nasadila	skrita trojna
dodatno	podboj po celotni širini stene
zasteklitev	/
kosov	1

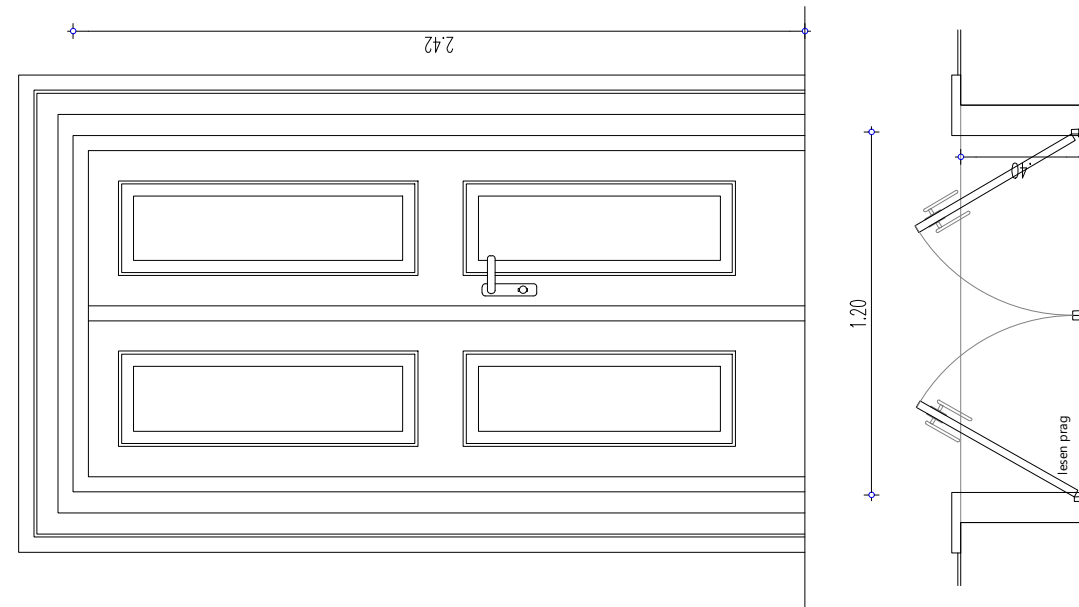

V1	
dimenzija	120 / 242
podboj	lesen, profiliran, barvan
barva podboja	po zboru projektanta & ZVKDS
krilo	leseno, profilirano
barva krila	po zboru projektanta & ZVKDS
zvočna zaščita	ne
samozapiralo	ne
kartica	ne
ključavnica	cilindrična
ključka	nerjaveče jeklo, mat
požarna	ne
nasadila	skrita trojna
dodatno	Eno krilo se priložnostno odpira - pripravo z notranjim Fe zasunom. p-podboj po celotni širini stene
zasteklitev	/
kosov	1

merilo  
1:25

datum  
april 2021

SHEMA VRAT 1. in 2.NADSTROPJE V1, V2, V3

št. elementov: V1-1, V2-1, V3-1

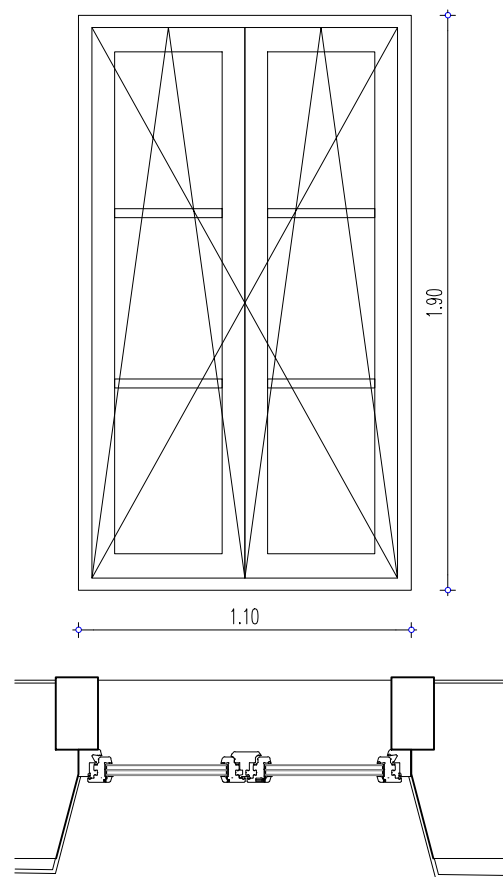

O4	
svetla dimenzija	110 / 190
okvir	lesen z Alu zaščito zunaj
barva okvirja	po zboru projektanta & ZVKDS
steklo	4+4/9/3/9/4+4 U=0,7 W/m <sup>2</sup> K
polica zunaj	/
polica znotraj	/
dodatno	erta zunaj
odpiranje	po shemi
kosov	1

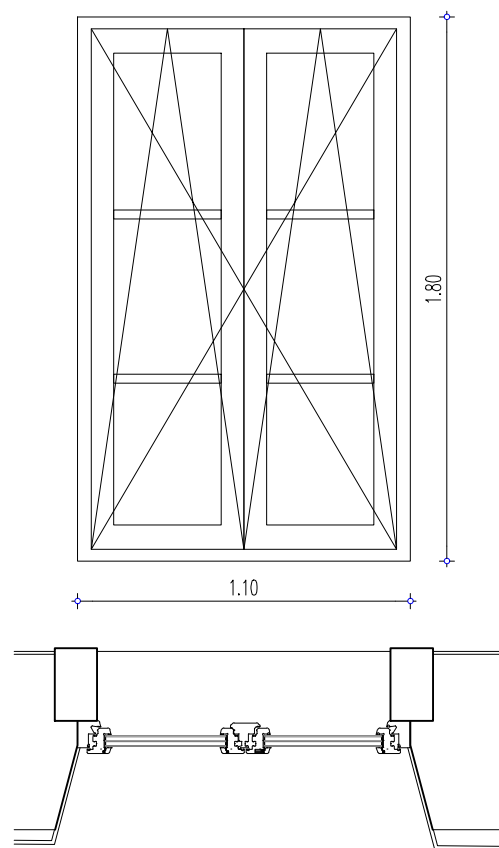

O5	
svetla dimenzija	110 / 180
okvir	lesen z Alu zaščito zunaj
barva okvirja	po zboru projektanta & ZVKDS
steklo	4+4/9/3/9/4+4 U=0,7 W/m <sup>2</sup> K
polica zunaj	/
polica znotraj	/
dodatno	erta zunaj
odpiranje	po shemi
kosov	1

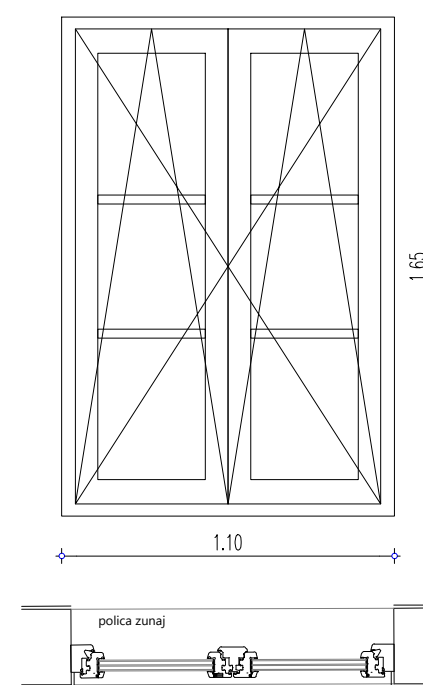

O6	
svetla dimenzija	110 / 165
okvir	lesen z Alu zaščito zunaj
barva okvirja	po zboru projektanta & ZVKDS
steklo	4+4/9/3/9/4+4 U=0,7 W/m <sup>2</sup> K
polica zunaj	Alu eloksidirana
polica znotraj	/
dodatno	/
odpiranje	po shemi
kosov	1

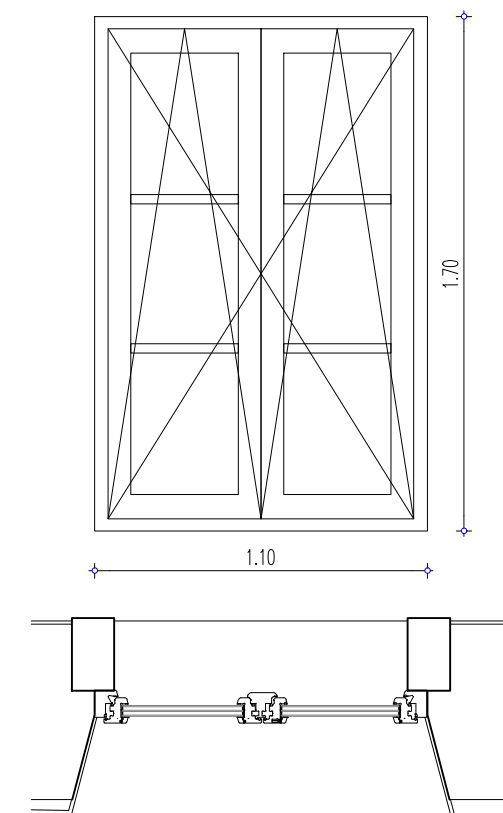

O7	
svetla dimenzija	110 / 170
okvir	lesen z Alu zaščito zunaj
barva okvirja	po zboru projektanta & ZVKDS
steklo	4+4/9/3/9/4+4 U=0,7 W/m <sup>2</sup> K
polica zunaj	/
polica znotraj	/
dodatno	erta zunaj
odpiranje	po shemi
kosov	3

#### OPOMBE\_

VSE MERE PREVERITI NA OBJEKTU!

SESTAVE OBSTOJEČIH ETAŽNIH KONSTRUKCIJ VPISANE INFORMATIVNO - PREVERITI NA OBJEKTU!

PRED IZVEDBO MORA PROJEKTANT POTRDITI SHEME IN DETAJLE!

V primeru nejasnosti ali neskladnosti v načrtih kontaktirati projektanta in zahtevati razlago ali odpravo neskladnosti!

Vse predvidene proizvode je možno nadomestiti z enakovrednimi v dogovoru z investitorjem in projektantom. Vse spremembe pisno potrditi!  
Vse spremembe dimenzij in višin elementov, (talnih plošč, tlakov, stropov, spuščeni stropov, prezračevalnih kanalov, prebojev, ipd.) obvezno medsebojno kontrolirati in po potrebi uskladiti!

RESTAVRATORSKA DELA IZVAJATI SKLADNO Z NAVODILI ZVKDS!

merilo	1:25
datum	april 2021

SHEMA OKEN 1.NADSTROPJE O4, O5, O6, O7

št. elementov: O4-1, O5-1, O6-1, O7-3



biro za arhitekturo, urbanizem in oblikovanje, d.o.o.

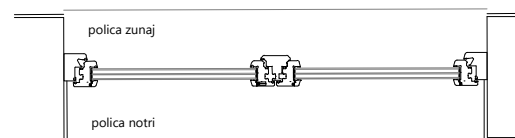
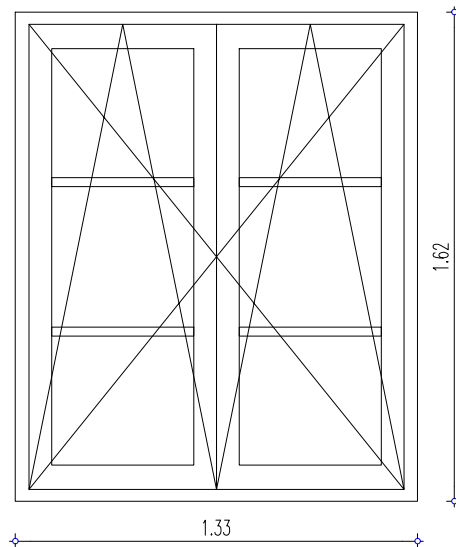

O1	
svetla dimenzija	133 / 162
okvir	lesen z Alu zaščito zunaj
barva okvirja	po zboru projektanta & ZVKDS
steklo	4+4/9/3/9/4+4 U=0,7 W/m2K
polica zunaj	1x Alu eloksidirana
polica znotraj	1x kamnita
dodatno	rekonstrukcija obstoječega okna
odpiranje	po shemi
kosov	2

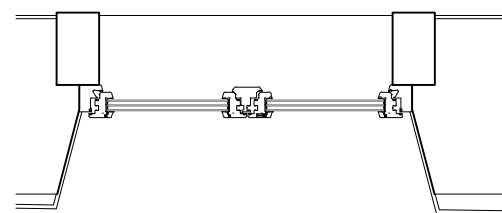
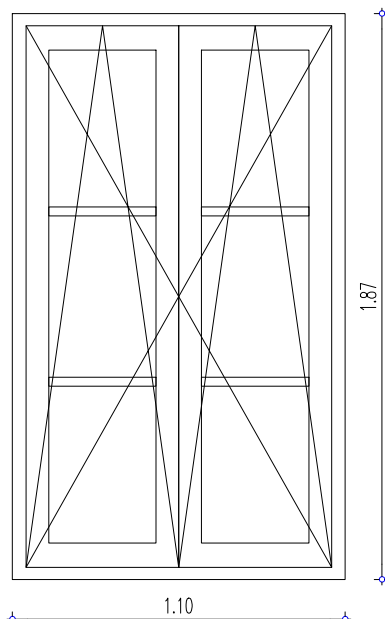

O2	
svetla dimenzija	110 / 187
okvir	lesen z Alu zaščito zunaj
barva okvirja	po zboru projektanta & ZVKDS
steklo	4+4/9/3/9/4+4 U=0,7 W/m2K
polica zunaj	/
polica znotraj	/
dodatno	erta zunaj
odpiranje	po shemi
kosov	1

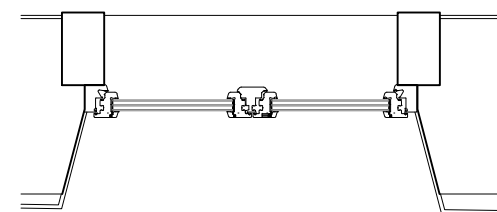
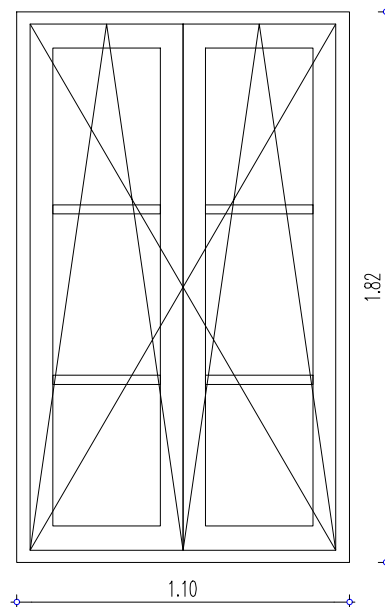

O3	
svetla dimenzija	110 / 182
okvir	lesen z Alu zaščito zunaj
barva okvirja	po zboru projektanta & ZVKDS
steklo	4+4/9/3/9/4+4 U=0,7 W/m2K
polica zunaj	/
polica znotraj	/
dodatno	erta zunaj
odpiranje	po shemi
kosov	6

#### OPOMBE\_

VSE MERE PREVERITI NA OBJEKTU!

SESTAVE OBSTOJEČIH ETAŽNIH KONSTRUKCIJ  
VPISANE INFORMATIVNO - PREVERITI NA OBJEKTU!

PRED IZVEDBO MORA PROJEKTANT POTRDITI  
HEME IN DETAJLE!

V primeru nejasnosti ali neskladnosti v načrtih  
kontaktirati projektanta in zahtevati razlago ali  
odpravo neskladnosti!

Vse predvidene proizvode je možno nadomestiti z  
enakovrednimi v dogovoru z investitorjem in  
projektantom. Vse spremembe pisno potrditi!  
Vse spremembe dimenzij in višin elementov, (talnih  
plošč, tlakov, stropov, spuščeni stropov,  
prezračevalnih kanalov, prebojev, ipd.) obvezno  
medsebojno kontrolirati in po potrebi uskladiti!

RESTAVRATORSKA DELA IZVAJATI SKLADNO Z  
NAVODILI ZVKDS!

merilo	1:25
datum	april 2021

SHEMA OKEN 1.NADSTROPJE O1, O2, O3

št. elementov: O1-2, O2-1, O3-6

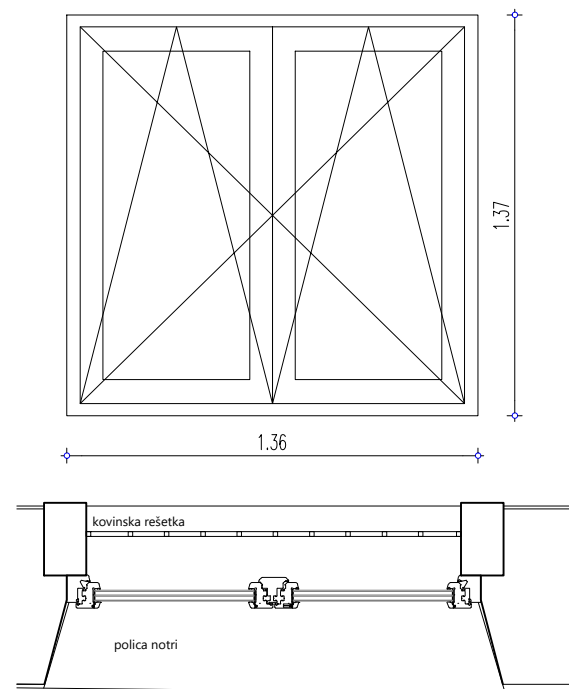

O6	
svetla dimenzija	136 / 137
okvir	lesen z Alu zaščito zunaj
barva okvirja	po zboru projektanta & ZVKDS
steklo	4+4/9/3/9/4+4 U=0,7 W/m2K
polica zunaj	/
polica znotraj	kamnita
dodatno	erta zunaj, kovinska rešetka
odpiranje	po shemi
kosov	1

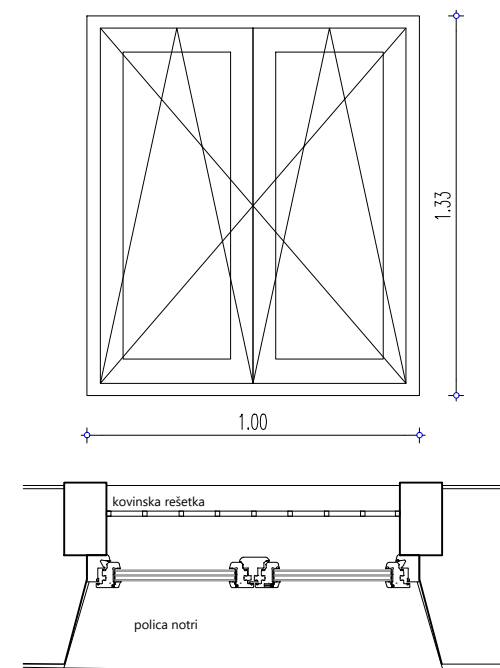

O7	
svetla dimenzija	100 / 133
okvir	lesen z Alu zaščito zunaj
barva okvirja	po zboru projektanta & ZVKDS
steklo	4+4/9/3/9/4+4 U=0,7 W/m2K
polica zunaj	/
polica znotraj	kamnita
dodatno	erta zunaj, kovinska rešetka
odpiranje	po shemi
kosov	2

#### OPOMBE\_

VSE MERE PREVERITI NA OBJEKTU!

SESTAVE OBSTOJEČIH ETAŽNIH KONSTRUKCIJ VPISANE INFORMATIVNO - PREVERITI NA OBJEKTU!

PRED IZVEDBO MORA PROJEKTANT POTRDITI SHEME IN DETAJLE!

V primeru nejasnosti ali neskladnosti v načrtih kontaktirati projektanta in zahtevati razlago ali odpravo neskladnosti!

Vse predvidene proizvode je možno nadomestiti z enakovrednimi v dogovoru z investitorjem in projektantom. Vse spremembe pisno potrditi!  
Vse spremembe dimenzij in višin elementov, (talnih plošč, tlakov, stropov, spuščeni stropov, prezračevalnih kanalov, prebojev, ipd.) obvezno medsebojno kontrolirati in po potrebi uskladiti!

RESTAVRATORSKA DELA IZVAJATI SKLADNO Z NAVODILI ZVKDS!

merilo	1:25
datum	april 2021

HEMA OKEN PRITLIČJE O6, O7  
št. elementov: O6-1, O7-2



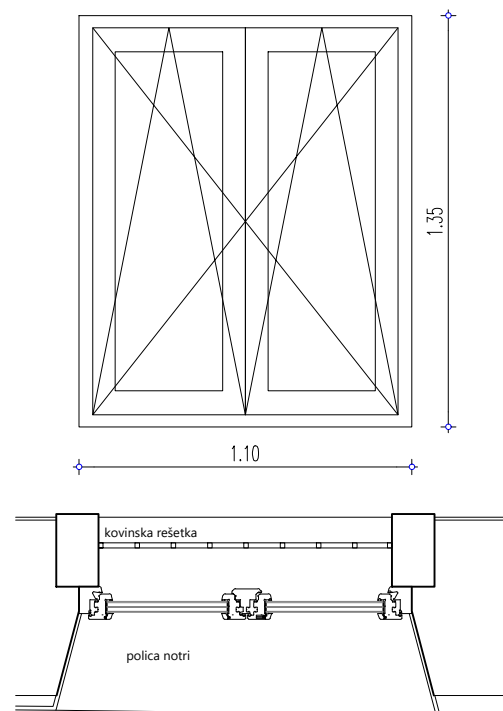

O1	
svetla dimenzija	110 / 136
okvir	lesen z Alu zaščito zunaj
barva okvirja	po zboru projektanta & ZVKDS
steklo	4+4/9/3/9/4+4 U=0,7 W/m2K
polica zunaj	/
polica znotraj	kamnita
dodatno	erta zunaj, kovinska rešetka
odpiranje	po shemi
kosov	4

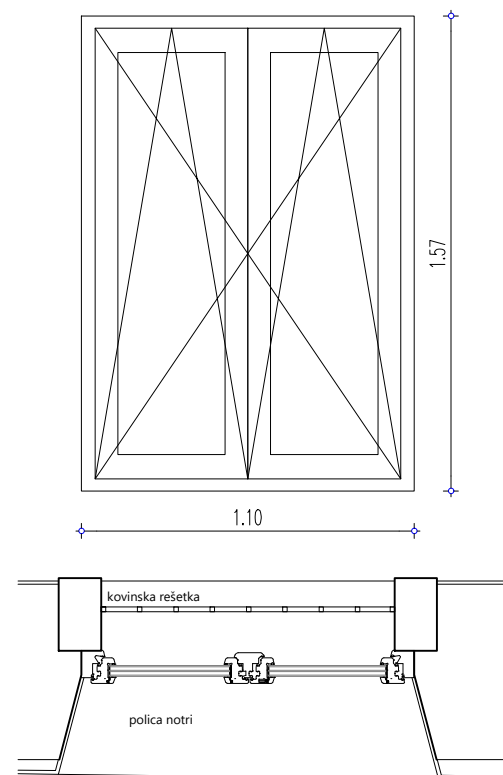

O2	
svetla dimenzija	110 / 157
okvir	lesen z Alu zaščito zunaj
barva okvirja	po zboru projektanta & ZVKDS
steklo	4+4/9/3/9/4+4 U=0,7 W/m2K
polica zunaj	/
polica znotraj	kamnita
dodatno	erta zunaj, kovinska rešetka
odpiranje	po shemi
kosov	1

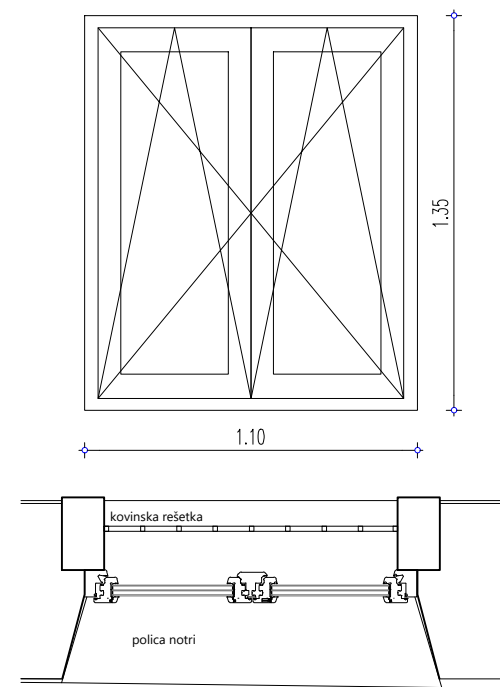

O5	
svetla dimenzija	110 / 130
okvir	lesen z Alu zaščito zunaj
barva okvirja	po zboru projektanta & ZVKDS
steklo	4+4/9/3/9/4+4 U=0,7 W/m2K
polica zunaj	/
polica znotraj	kamnita
dodatno	erta zunaj, kovinska rešetka
odpiranje	po shemi
kosov	4

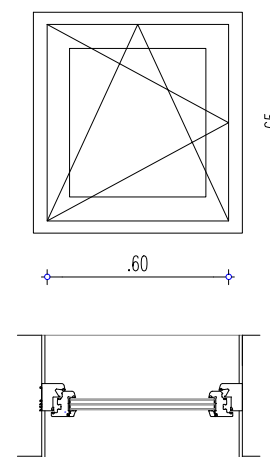

O3	
svetla dimenzija	60 / 65
okvir	lesen z Alu zaščito zunaj
barva okvirja	po zboru projektanta & ZVKDS
steklo	4+4/9/3/9/4+4 U=0,7 W/m2K
polica zunaj	/
polica znotraj	/
dodatno	/
odpiranje	po shemi
kosov	1

#### OPOMBE\_

VSE MERE PREVERITI NA OBJEKTU!

SESTAVE OBSTOJEČIH ETAŽNIH KONSTRUKCIJ VPISANE INFORMATIVNO - PREVERITI NA OBJEKTU!

PRED IZVEDBO MORA PROJEKTANT POTRDITI SCHEME IN DETAJLE!

V primeru nejasnosti ali neskladnosti v načrtih kontaktirati projektanta in zahtevati razlago ali odpravo neskladnosti!

Vse predvidene proizvode je možno nadomestiti z enakovrednimi v dogovoru z investitorjem in projektantom. Vse spremembe pisno potrditi!  
Vse spremembe dimenzij in višin elementov, (talnih plošč, tlakov, stropov, spuščenih stropov, prezračevalnih kanalov, prebojev, ipd.) obvezno medsebojno kontrolirati in po potrebi uskladiti!

RESTAVRATORSKA DELA IZVAJATI SKLADNO Z NAVODILI ZVKDS!

merilo  
1:25  
datum  
april 2021

HEMA OKEN PRITLIČJE O1, O2, O3, O5  
št. elementov: O1-4, O2-1, O3-4, O5-1



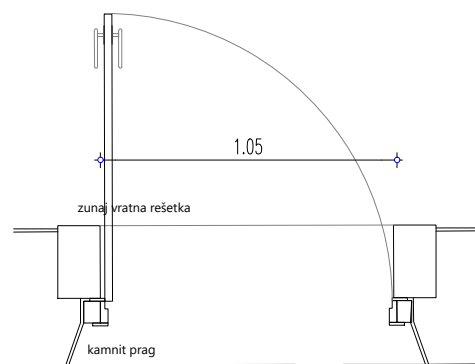
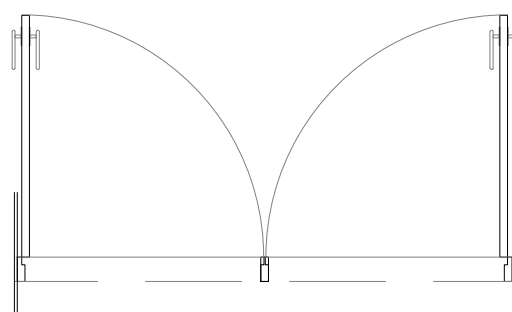
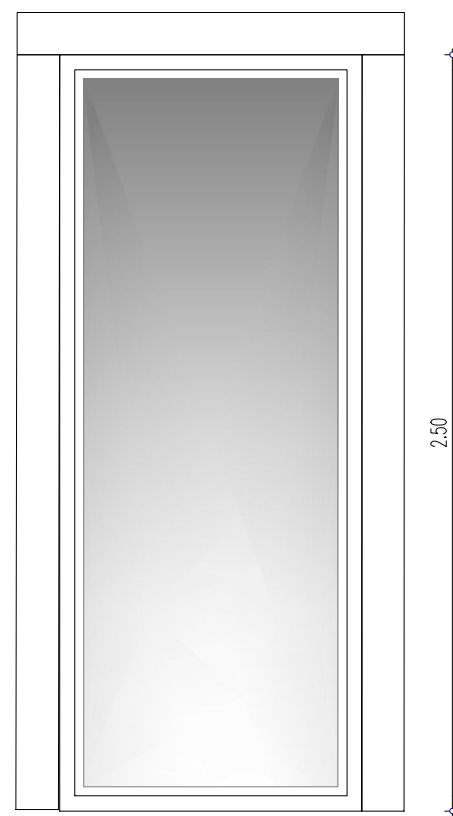
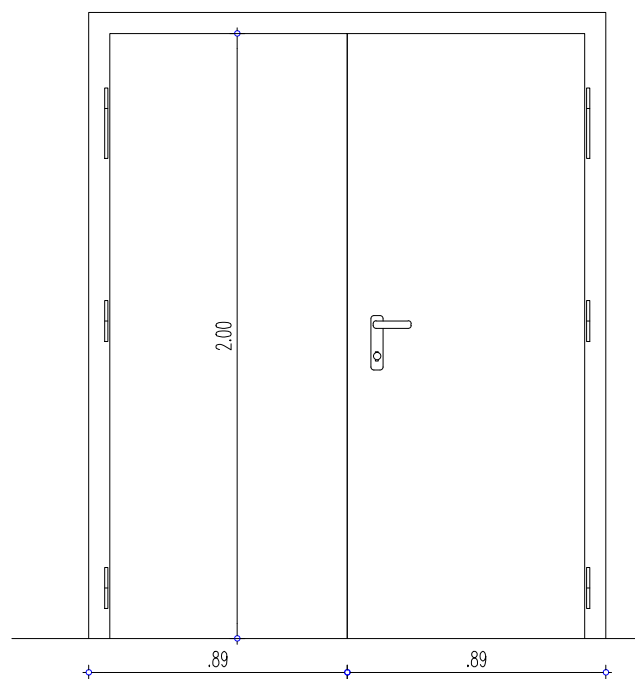

V12	
dimenzija	178 / 235
podboj	lesen, barvan
barva podboja	po zboru projektanta
krilo	leseno
barva krila	po zboru projektanta
zvočna zaščita	ne
samozapiralo	ne
kartica	ne
ključavnica	cilindrična
kljuka	nerjaveče jeklo, mat
požarna	ne
nasadila	skrita trojna
dodatno	Eno krilo se priložnostno odpira -pripeto z notranjim Fe zasunom.
zasteklitev	/
kosov	1

V13 zunanja	
dimenzija	105 / 250
podboj	lesen z Alu zaščito zunaj
barva podboja	po zboru projektanta & ZVKDS
krilo	varnostno kaljeno steklo, dvokrilna
barva krila	steklo
zvočna zaščita	ne
samozapiralo	ne
kartica	ne
ključavnica	cilindrična, varnostna
kljuka	nerjaveče jeklo, mat
požarna	ne
nasadila	trojna
dodatno	zunaj vratna rešetka
zasteklitev	da
kosov	1

#### OPOMBE\_

VSE MERE PREVERITI NA OBJEKTU!

SESTAVE OBSTOJEČIH ETAŽNIH KONSTRUKCIJ VPISANE INFORMATIVNO - PREVERITI NA OBJEKTU!

PRED IZVEDBO MORA PROJEKTANT POTRDITI SCHEME IN DETAJLE!

V primeru nejasnosti ali neskladnosti v načrtih kontaktirati projektanta in zahtevati razlago ali odpravo neskladnosti!

Vse predvidene proizvode je možno nadomestiti z enakovrednimi v dogovoru z investitorjem in projektantom. Vse spremembe pisno potrditi!  
Vse spremembe dimenzij in višin elementov, (talnih plošč, tlakov, stropov, spušenih stropov, prezračevalnih kanalov, prebojev, ipd.) obvezno medsebojno kontrolirati in po potrebi uskladiti!

RESTAVRATORSKA DELA IZVAJATI SKLADNO Z NAVODILI ZVKDS!

merilo 1:25	SHEMA VRAT PRITLIČJE V12, V13	
datum april 2021	št. elementov: V12-1, V13-1	

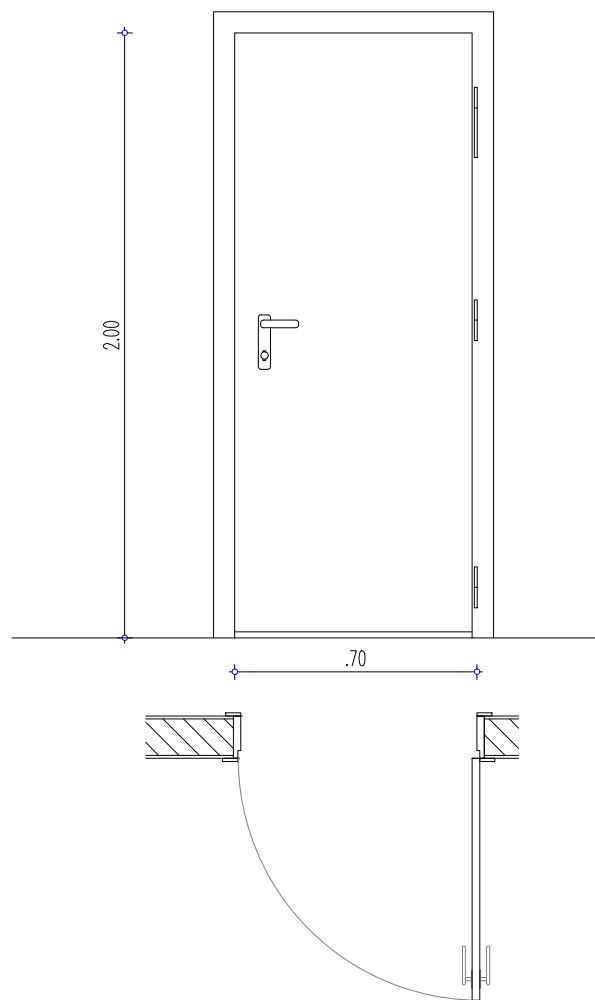

V9 spodrezana	
dimenzija	70 / 200
podboj	lesen, barvan
barva podboja	po zboru projektanta & ZVKDS
krilo	leseno
barva krila	po zboru projektanta & ZVKDS
zvočna zaščita	ne
samozapiralo	ne
kartica	ne
ključavnica	cilindrična
kljuka	nerjaveče jeklo, mat
požarna	ne
nasadila	skrita trojna
dodatno	podboj po celotni širini stene, krilo spodrezano 2cm
zasteklitev	/
kosov	2

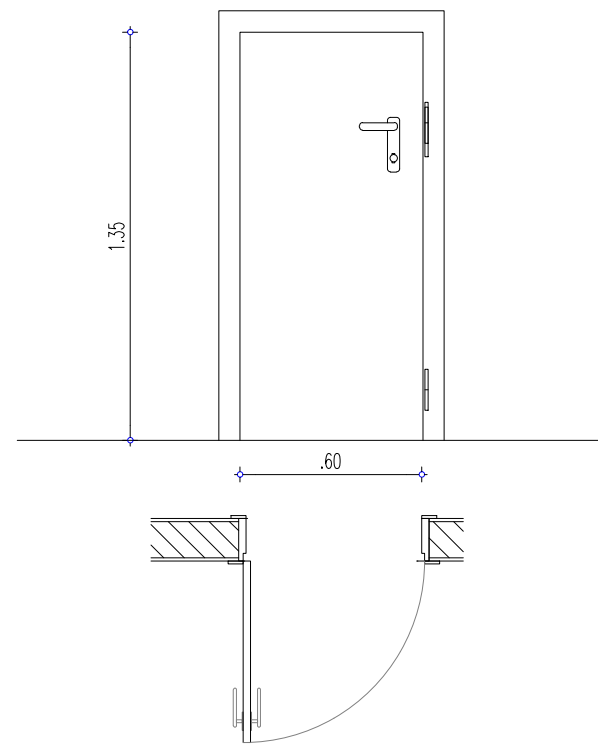

V10	
dimenzija	60 / 135
podboj	lesen, barvan
barva podboja	po zboru projektanta & ZVKDS
krilo	leseno
barva krila	po zboru projektanta
zvočna zaščita	ne
samozapiralo	ne
kartica	ne
ključavnica	cilindrična
kljuka	nerjaveče jeklo, mat
požarna	ne
nasadila	skrita trojna
dodatno	podboj po celotni širini stene
zasteklitev	/
kosov	1

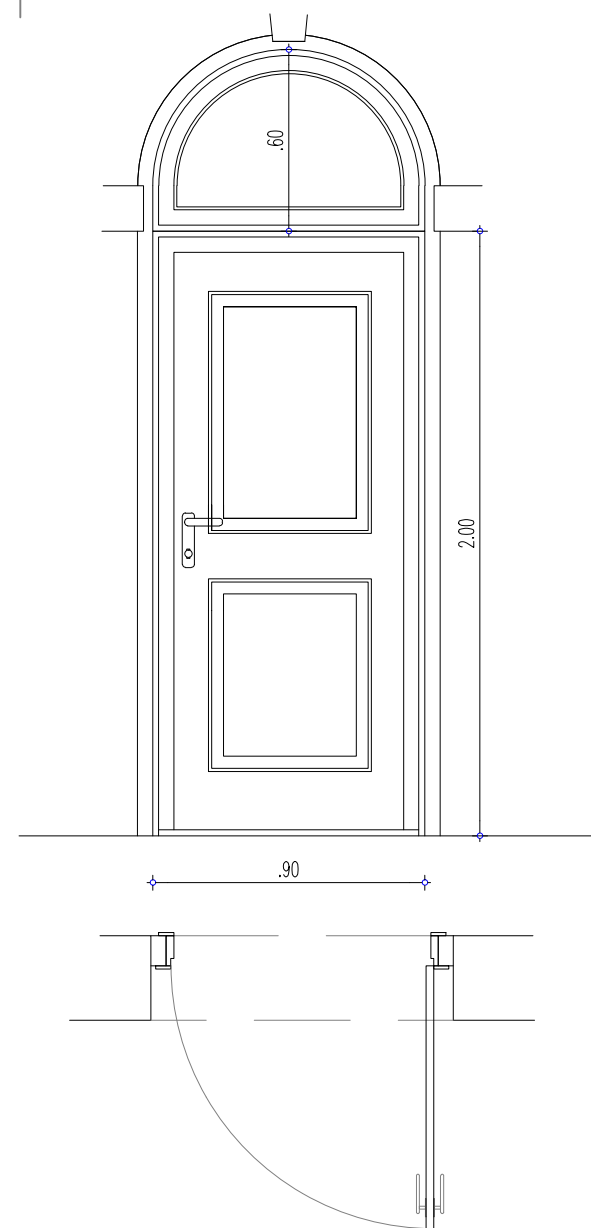

V11 spodrezana	
dimenzija	70 / 200
podboj	lesen, profiliran barvan
barva podboja	po zboru projektanta & ZVKDS
krilo	leseno profilirano
barva krila	po zboru projektanta & ZVKDS
zvočna zaščita	ne
samozapiralo	ne
kartica	ne
ključavnica	cilindrična
kljuka	nerjaveče jeklo, mat
požarna	ne
nasadila	skrita trojna
dodatno	podboj po celotni širini stene, krilo spodrezano 2cm
zasteklitev	/
kosov	2

#### OPOMBE\_

VSE MERE PREVERITI NA OBJEKTU!

SESTAVE OBSTOJEČIH ETAŽNIH KONSTRUKCIJ VPISANE INFORMATIVNO - PREVERITI NA OBJEKTU!

PRED IZVEDBO MORA PROJEKTANT POTRDITI SCHEME IN DETAJLE!

V primeru nejasnosti ali neskladnosti v načrtih kontaktirati projektanta in zahtevati razlago ali odpravo neskladnosti!

Vse predvidene proizvode je možno nadomestiti z enakovrednimi v dogovoru z investitorjem in projektantom. Vse spremembe pisno potrditi!  
Vse spremembe dimenzij in višin elementov, (talnih plošč, tlakov, stropov, spušenih stropov, prezračevalnih kanalov, prebojev, ipd.) obvezno medsebojno kontrolirati in po potrebi uskladiti!

RESTAVRATORSKA DELA IZVAJATI SKLADNO Z NAVODILI ZVKDS!

merilo  
1:25

datum  
april 2021

HEMA VRAT PRITLIČJE V9, V10, V11

št. elementov: V9-2, V10-1, V11-2



biro za arhitekturo, urbanizem in oblikovanje, d.o.o.

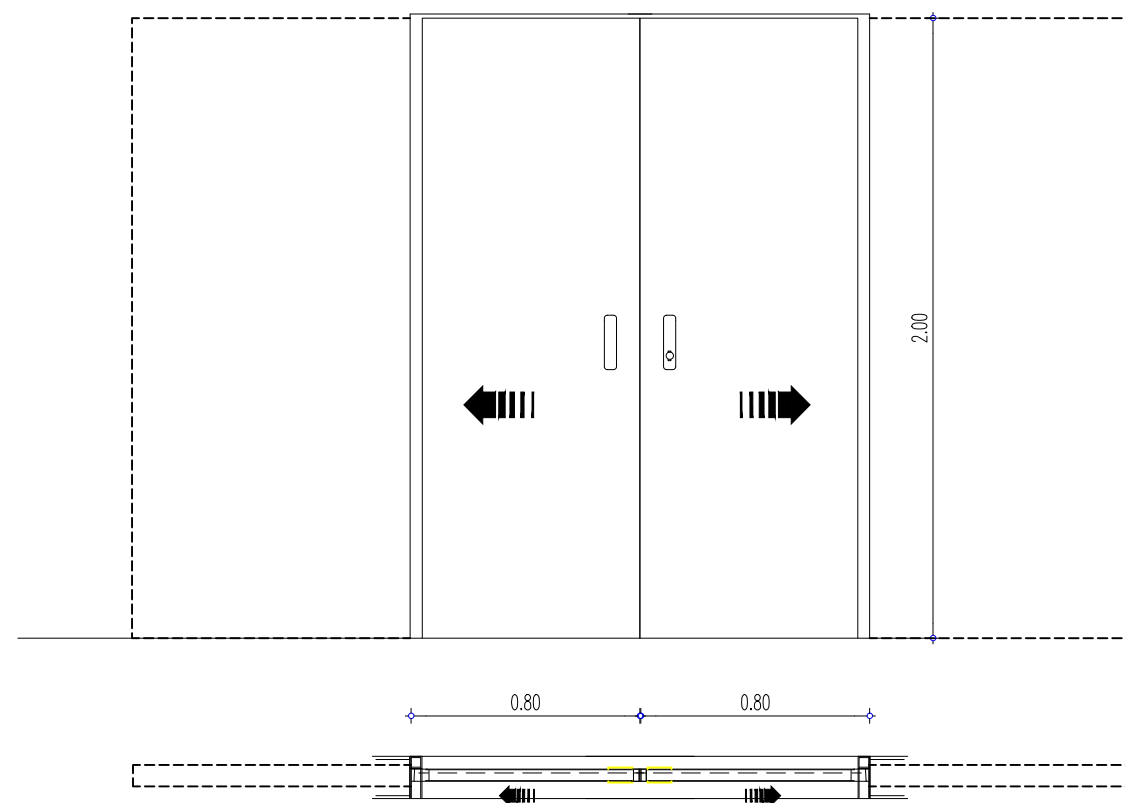

V8 drsna	
dimenzija	180 / 200
podboj	lesen, barvan
barva podboja	po zboru projektanta & ZVKDS
krilo	leseno
barva krila	po zboru projektanta & ZVKDS
zvočna zaščita	ne
samozapiralo	ne
kartica	ne
ključavnica	cilindrična
kljuka	nerjaveče jeklo, mat
požarna	ne
nasadila	drsna vrata
dodatno	/
zasteklitev	/
kosov	1

#### OPOMBE\_

VSE MERE PREVERITI NA OBJEKTU!

SESTAVE OBSTOJEČIH ETAŽNIH KONSTRUKCIJ VPISANE INFORMATIVNO - PREVERITI NA OBJEKTU!

PRED IZVEDBO MORA PROJEKTANT POTRDITI SCHEME IN DETAJLE!

V primeru nejasnosti ali neskladnosti v načrtih kontaktirati projektanta in zahtevati razlago ali odpravo neskladnosti!

Vse predvidene proizvode je možno nadomestiti z enakovrednimi v dogovoru z investitorjem in projektantom. Vse spremembe pisno potrditi!

Vse spremembe dimenzij in višin elementov, (talnih plošč, tlakov, stropov, spuščeni stropov, prezračevalnih kanalov, prebojev, ipd.) obvezno medsebojno kontrolirati in po potrebi uskladiti!

RESTAVRATORSKA DELA IZVAJATI SKLADNO Z NAVODILI ZVKDS!

merilo  
1:25

datum  
april 2021

SCHEMA VRAT PRITLIČJE V8

št. elementov: 1



biro za arhitekturo, urbanizem in oblikovanje, d.o.o.

#### OPOMBE\_

VSE MERE PREVERITI NA OBJEKTU!

SESTAVE OBSTOJEČIH ETAŽNIH KONSTRUKCIJ  
VPISANE INFORMATIVNO - PREVERITI NA OBJEKTU!

PRED IZVEDBO MORA PROJEKTANT POTRDITI  
SCHEME IN DETAJLE!

V primeru nejasnosti ali neskladnosti v načrtih  
kontaktirati projektanta in zahtevati razlago ali  
odpravo neskladnosti!

Vse predvidene proizvode je možno nadomestiti z  
enakovrednimi v dogovoru z investitorjem in  
projektantom. Vse spremembe pisno potrditi!

Vse spremembe dimenzij in višin elementov, (talnih  
plošč, tlakov, stropov, spuščениh stropov,  
prezračevalnih kanalov, prebojev, ipd.) obvezno  
medsebojno kontrolirati in po potrebi uskladiti!

RESTAVRATORSKA DELA IZVAJATI SKLADNO Z  
NAVODILI ZVKDS!

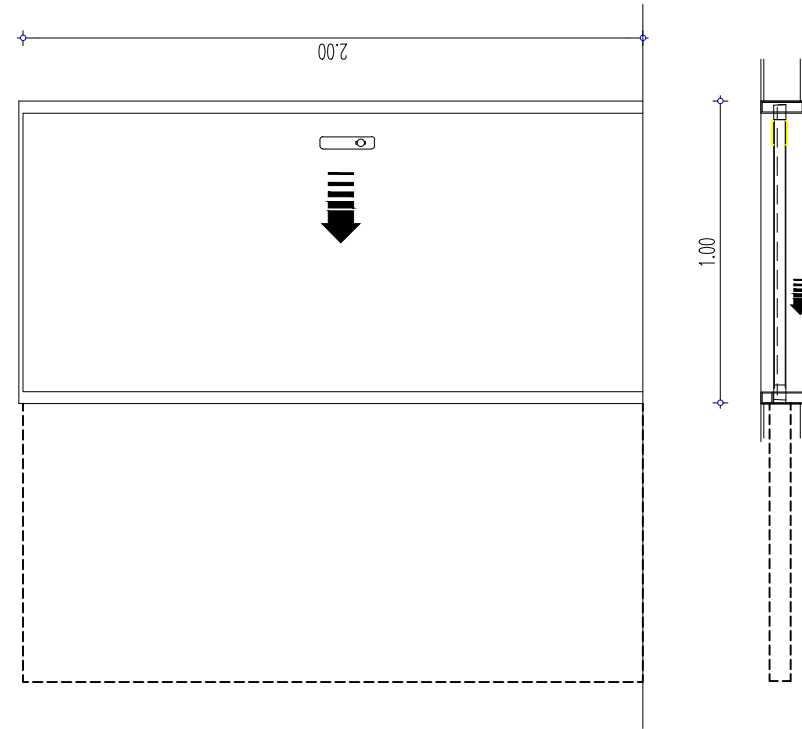
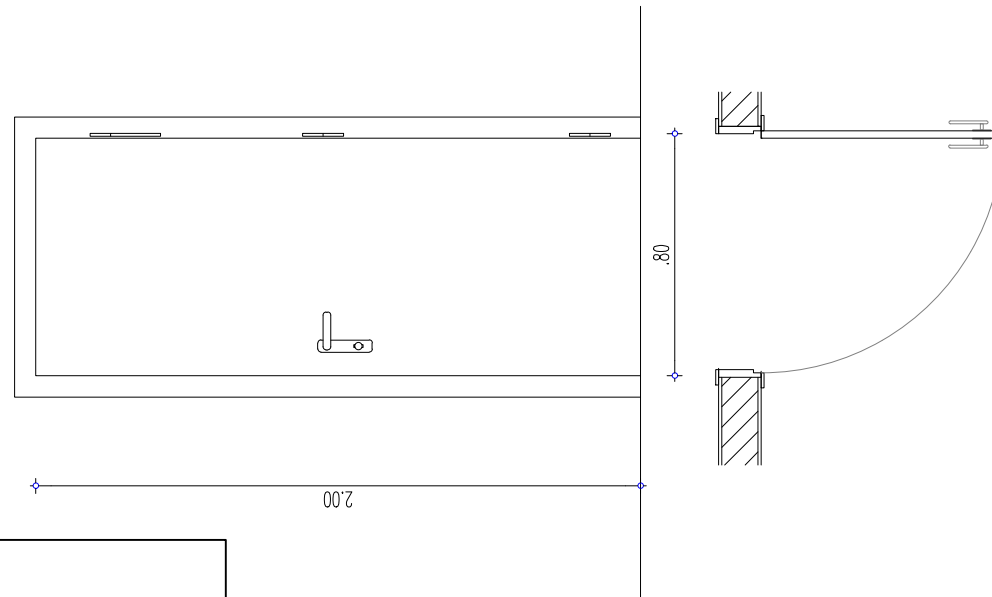

V6	
dimenzija	80 / 200
podboj	lesen, barvan
barva podboja	po zboru projektanta & ZVKDS
krilo	leseno
barva krila	po zboru projektanta & ZVKDS
zvočna zaščita	ne
samozapiralo	ne
kartica	ne
ključavnica	cilindrična
kljuka	nerjaveče jeklo, mat
požarna	ne
nasadila	skrita trojna
dodatno	podboj po celotni širini stene
zasteklitev	/
kosov	4

V7 drsna	
dimenzija	100 / 200
podboj	lesen, barvan
barva podboja	po zboru projektanta & ZVKDS
krilo	leseno
barva krila	po zboru projektanta & ZVKDS
zvočna zaščita	ne
samozapiralo	ne
kartica	ne
ključavnica	zapiralo
kljuka	nerjaveče jeklo, mat
požarna	ne
nasadila	drсна vrata
dodatno	/
zasteklitev	/
kosov	1

merilo  
1:25

datum  
april 2021

HEMA VRAT PRITLIČJE V6, V7

št. elementov: V6-4, V7-1

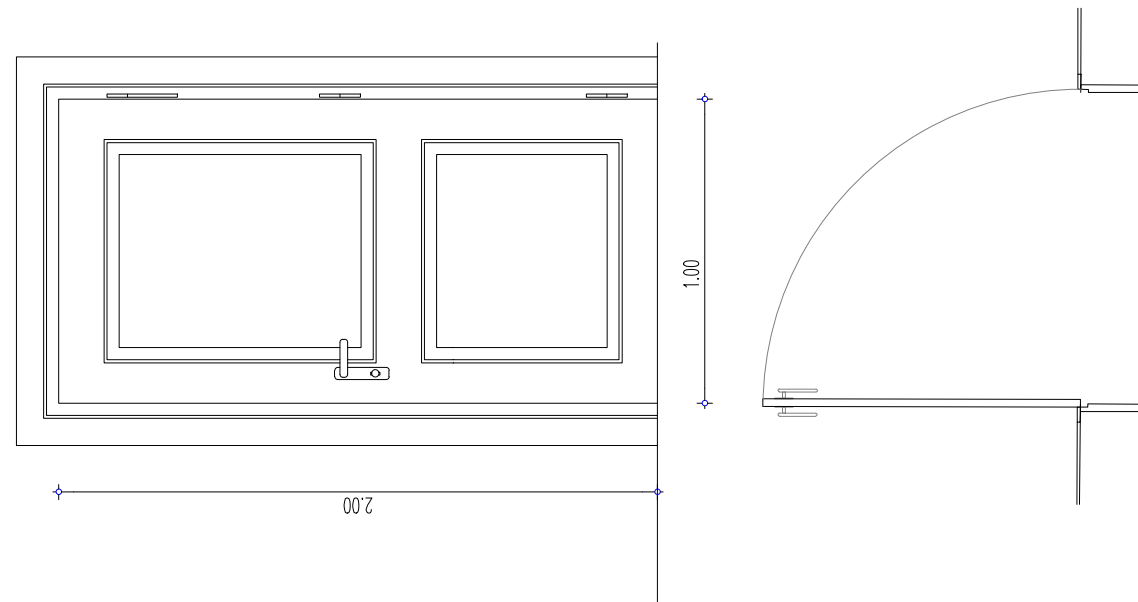

<b>V5</b>	
dimenzija	100 / 200
podboj	lesen, profiliran, barvan
barva podboja	po zboru projektanta & ZVKDS
krilo	leseno, profilirano
barva krila	po zboru projektanta & ZVKDS
zvočna zaščita	ne
samozapiralo	ne
kartica	ne
ključavnica	cilindrična
kljuka	nerjaveče jeklo, mat
požarna	ne
nasadila	skrita trojna
dodatno	podboj po celotni širini stene
zasteklitev	/
kosov	4

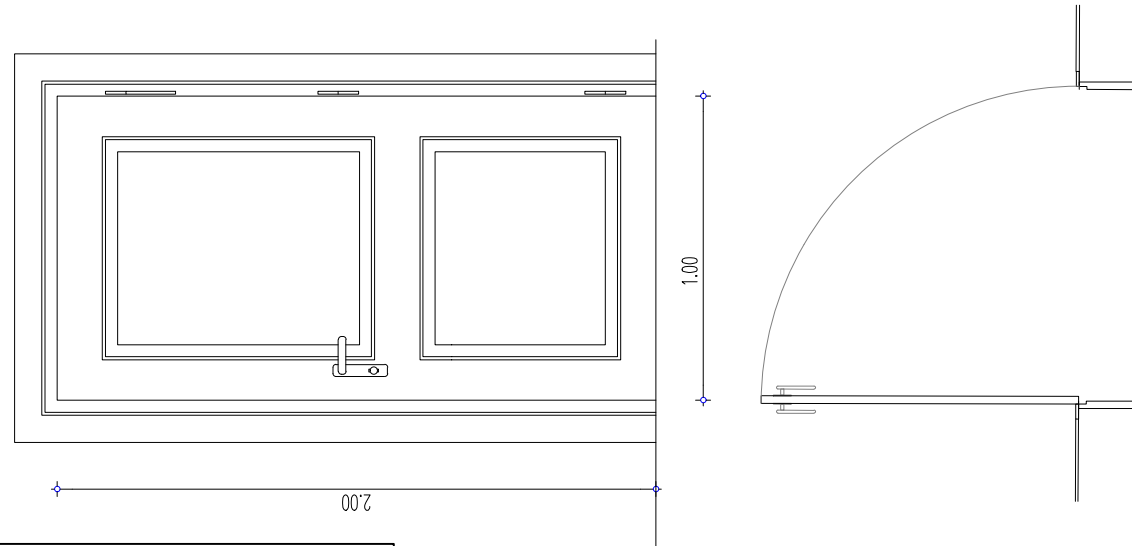

<b>V5p požarna</b>	
dimenzija	100 / 200
podboj	lesen, profiliran, barvan
barva podboja	po zboru projektanta & ZVKDS
krilo	leseno, profilirano
barva krila	po zboru projektanta & ZVKDS
zvočna zaščita	ne
samozapiralo	da
kartica	ne
ključavnica	cilindrična
kljuka	nerjaveče jeklo, mat
požarna	EI30
nasadila	skrita trojna
dodatno	podboj po celotni širini stene
zasteklitev	/
kosov	1

#### OPOMBE\_

VSE MERE PREVERITI NA OBJEKTU!

SESTAVE OBSTOJEČIH ETAŽNIH KONSTRUKCIJ VPISANE INFORMATIVNO - PREVERITI NA OBJEKTU!

PRED IZVEDBO MORA PROJEKTANT POTRDITI SCHEME IN DETAJLE!

V primeru nejasnosti ali neskladnosti v načrtih kontaktirati projektanta in zahtevati razlago ali odpravo neskladnosti!

Vse predvidene proizvode je možno nadomestiti z enakovrednimi v dogovoru z investitorjem in projektantom. Vse spremembe pisno potrditi!

Vse spremembe dimenzij in višin elementov, (talnih plošč, tlakov, stropov, spuščeni stropov, prezračevalnih kanalov, prebojev, ipd.) obvezno medsebojno kontrolirati in po potrebi uskladiti!

RESTAVRATORSKA DELA IZVAJATI SKLADNO Z NAVODILI ZVKDS!

merilo  
1:25  
datum  
april 2021

HEMA VRAT PRITLIČJE V5p, V5  
št. elementov: V5p-1, V5-4

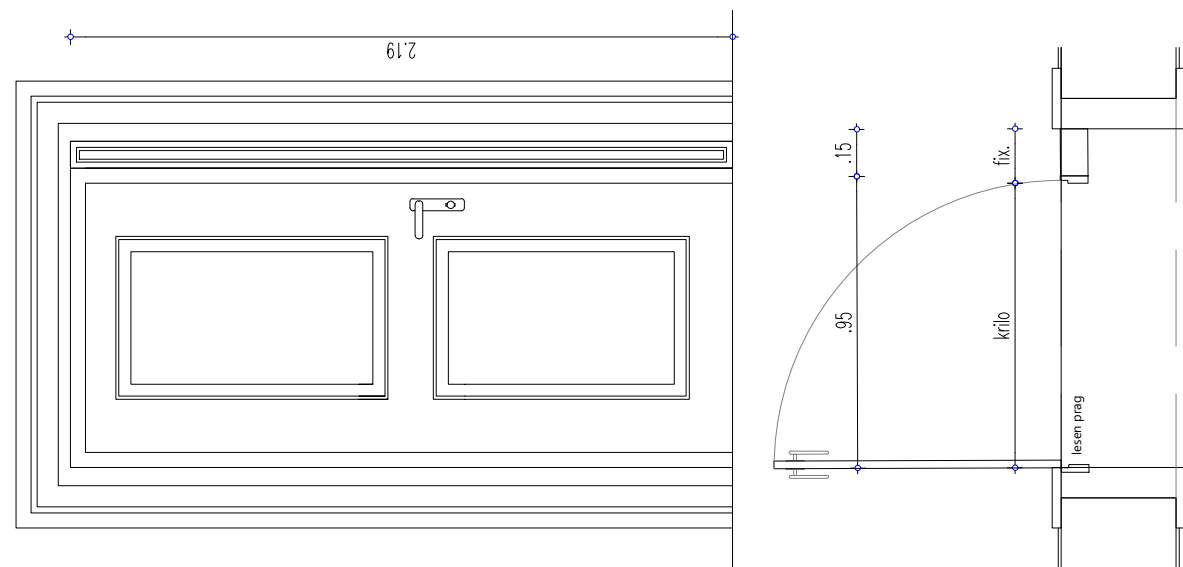
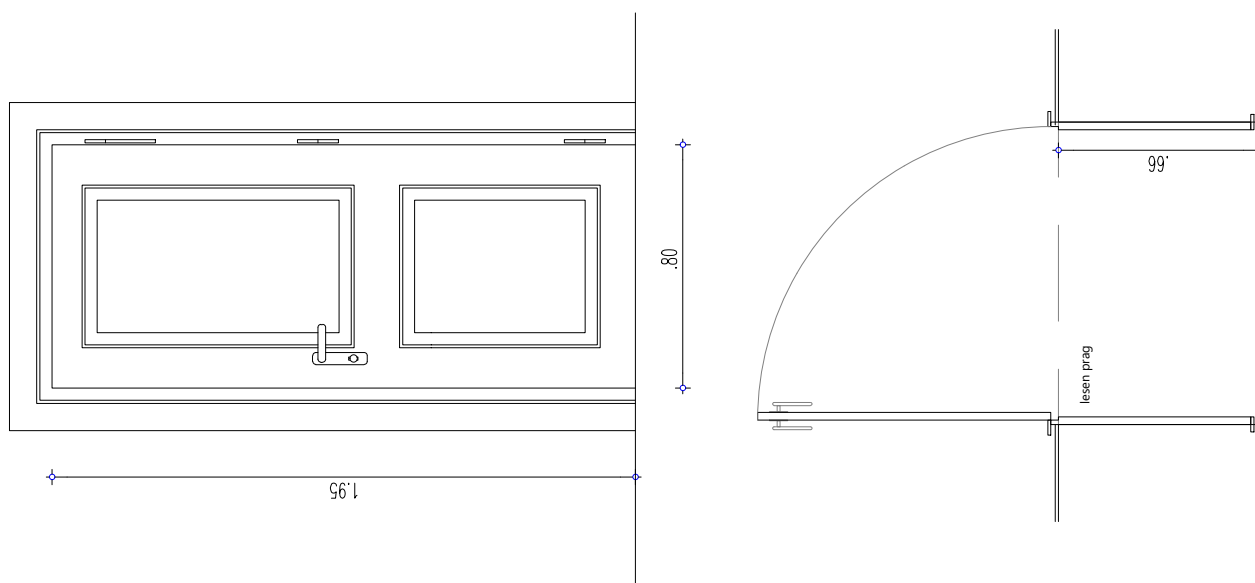

V3 požarna	
dimenzija	80 / 195
podboj	lesen, profiliran, barvan
barva podboja	po zboru projektanta & ZVKDS
krilo	leseno, profilirano
barva krila	po zboru projektanta & ZVKDS
zvočna zaščita	ne
samozapiralo	da
kartica	ne
ključavnica	cilindrična
kljuka	nerjaveče jeklo, mat
požarna	EI30
nasadila	skrita trojna
dodatno	podboj po celotni širini stene
zasteklitev	/
kosov	2

V4 požarna	
dimenzija	95+15 / 219
podboj	lesen, profiliran, barvan
barva podboja	po zboru projektanta & ZVKDS
krilo	leseno, profilirano
barva krila	po zboru projektanta & ZVKDS
zvočna zaščita	ne
samozapiralo	da
kartica	ne
ključavnica	cilindrična
kljuka	nerjaveče jeklo, mat
požarna	EI30
nasadila	skrita trojna
dodatno	ožji del je fiksni! podboj po celotni širini stene
zasteklitev	/
kosov	1

#### OPOMBE\_

VSE MERE PREVERITI NA OBJEKTU!

SESTAVE OBSTOJEČIH ETAŽNIH KONSTRUKCIJ VPISANE INFORMATIVNO - PREVERITI NA OBJEKTU!

PRED IZVEDBO MORA PROJEKTANT POTRDITI SCHEME IN DETAJLE!

V primeru nejasnosti ali neskladnosti v načrtih kontaktirati projektanta in zahtevati razlago ali odpravo neskladnosti!

Vse predvidene proizvode je možno nadomestiti z enakovrednimi v dogovoru z investitorjem in projektantom. Vse spremembe pisno potrditi!

Vse spremembe dimenzij in višin elementov, (talnih plošč, tlakov, stropov, spuščeni stropov, prezračevalnih kanalov, prebojev, ipd.) obvezno medsebojno kontrolirati in po potrebi uskladiti!

RESTAVRATORSKA DELA IZVAJATI SKLADNO Z NAVODILI ZVKDS!

merilo  
1:25  
datum  
april 2021

HEMA VRAT PRITLIČJE V3, V4  
št. elementov: V3-2, V4-1

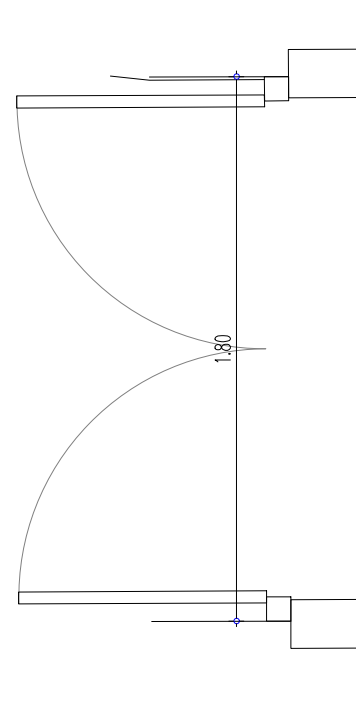
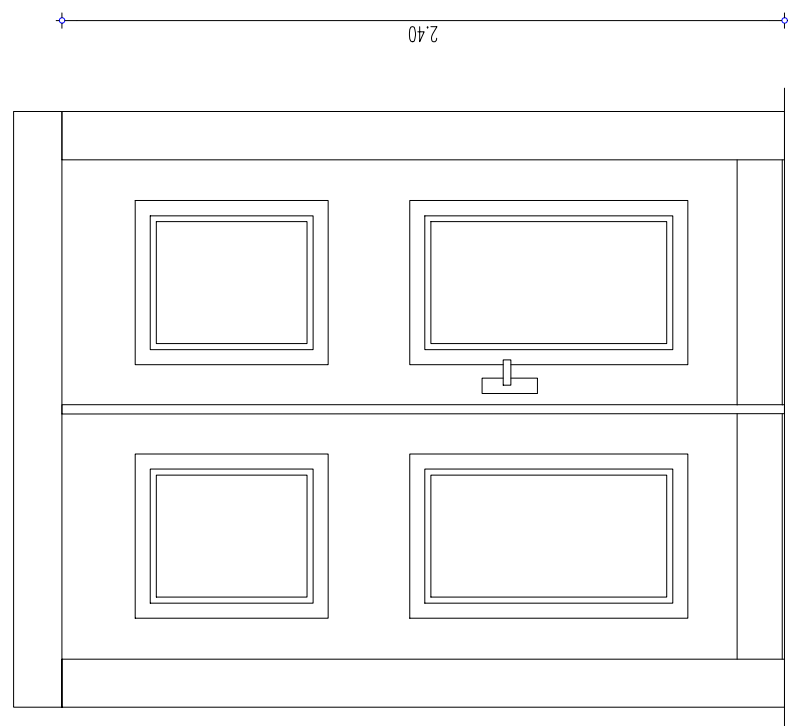

V2 - zunanja vrata	
dimenzija	120 / 242
podboj	lesen, profiliran, barvan
barva podboja	po zboru projektanta & ZVKDS
krilo	leseno, profilirano
barva krila	po zboru projektanta & ZVKDS
zvočna zaščita	ne
samozapiralo	ne
kartica	ne
ključavnica	cilindrična, varnostna
kljuka	nerjaveče jeklo, mat
požarna	ne
nasadila	skrita trojna
dodatno	Eno krilo se priložitno odpira - pripravo z notranjim Fe zasunom.
zasteklitev	/
kosov	1

#### OPOMBE\_

VSE MERE PREVERITI NA OBJEKTU!

SESTAVE OBSTOJEČIH ETAŽNIH KONSTRUKCIJ VPISANE INFORMATIVNO - PREVERITI NA OBJEKTU!

PRED IZVEDBO MORA PROJEKTANT POTRDITI SHEME IN DETAJLE!

V primeru nejasnosti ali neskladnosti v načrtih kontaktirati projektanta in zahtevati razlago ali odpravo neskladnosti!

Vse predvidene proizvode je možno nadomestiti z enakovrednimi v dogovoru z investitorjem in projektantom. Vse spremembe pisno potrditi!

Vse spremembe dimenzij in višin elementov, (talnih plošč, tlakov, stropov, spuščeni stropov, prezračevalnih kanalov, prebojev, ipd.) obvezno medsebojno kontrolirati in po potrebi uskladiti!

RESTAVRATORSKA DELA IZVAJATI SKLADNO Z NAVODILI ZVKDS!

merilo 1:25	SHEMA VRAT PRITLIČJE V2	
datum april 2021	št. elementov: 1	



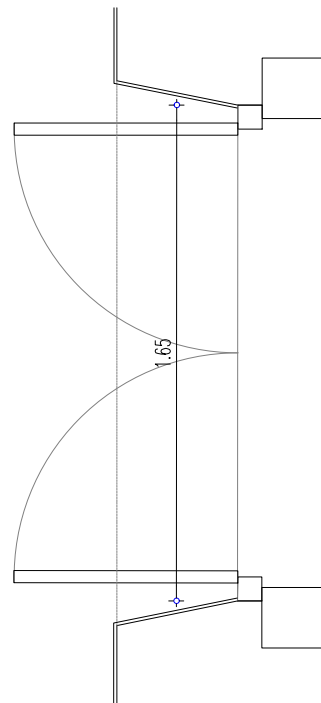
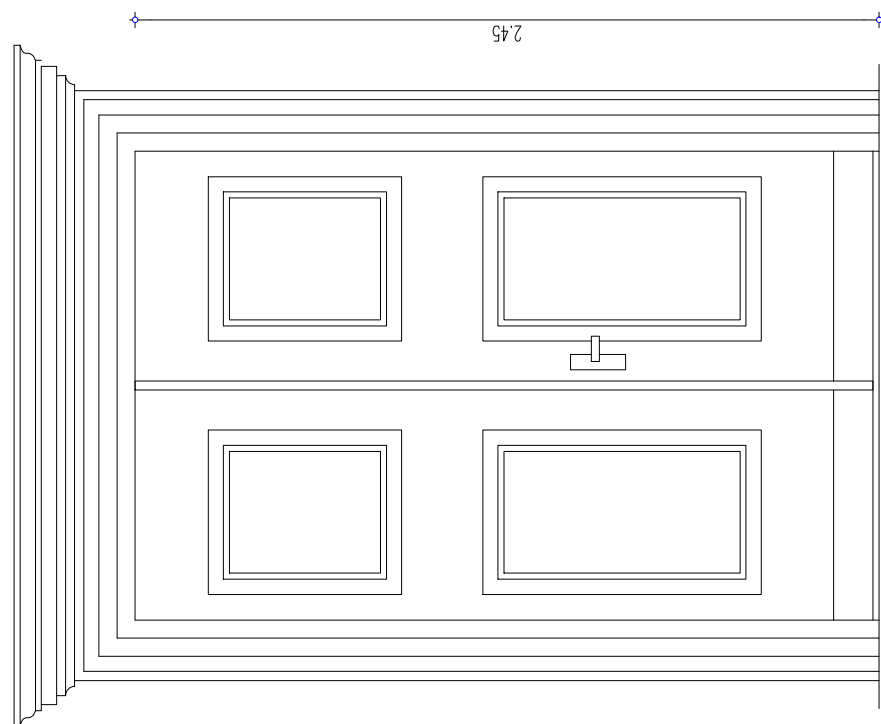

V1 - zunanja vrata	
dimenzija	120 / 242
podboj	lesen, profiliran, barvan
barva podboja	po zboru projektanta & ZVKDS
krilo	leseno, profilirano
barva krila	po zboru projektanta & ZVKDS
zvočna zaščita	ne
samozapiralo	ne
kartica	ne
ključavnica	cilindrična, varnstna
kijuka	nerjaveče jeklo, mat
požarna	ne
nasadila	skrita trojna
dodatno	Eno krilo se priložnostno odpira -pripeto z notranjim Fe zasunom.
zasteklitev	/
kosov	1

#### OPOMBE\_

VSE MERE PREVERITI NA OBJEKTU!

SESTAVE OBSTOJEČIH ETAŽNIH KONSTRUKCIJ VPISANE INFORMATIVNO - PREVERITI NA OBJEKTU!

PRED IZVEDBO MORA PROJEKTANT POTRDITI SHEME IN DETAJLE!

V primeru nejasnosti ali neskladnosti v načrtih kontaktirati projektanta in zahtevati razlago ali odpravo neskladnosti!

Vse predvidene proizvode je možno nadomestiti z enakovrednimi v dogovoru z investitorjem in projektantom. Vse spremembe pisno potrditi!

Vse spremembe dimenzij in višin elementov, (talnih plošč, tlakov, stropov, spuščениh stropov, prezračevalnih kanalov, prebojev, ipd.) obvezno medsebojno kontrolirati in po potrebi uskladiti!

RESTAVRATORSKA DELA IZVAJATI SKLADNO Z NAVODILI ZVKDS!

merilo  
1:25

datum  
april 2021

HEMA VRAT PRITLIČJE

V1

št. elementov: 1



biro za arhitekturo, urbanizem in oblikovanje, d.o.o.

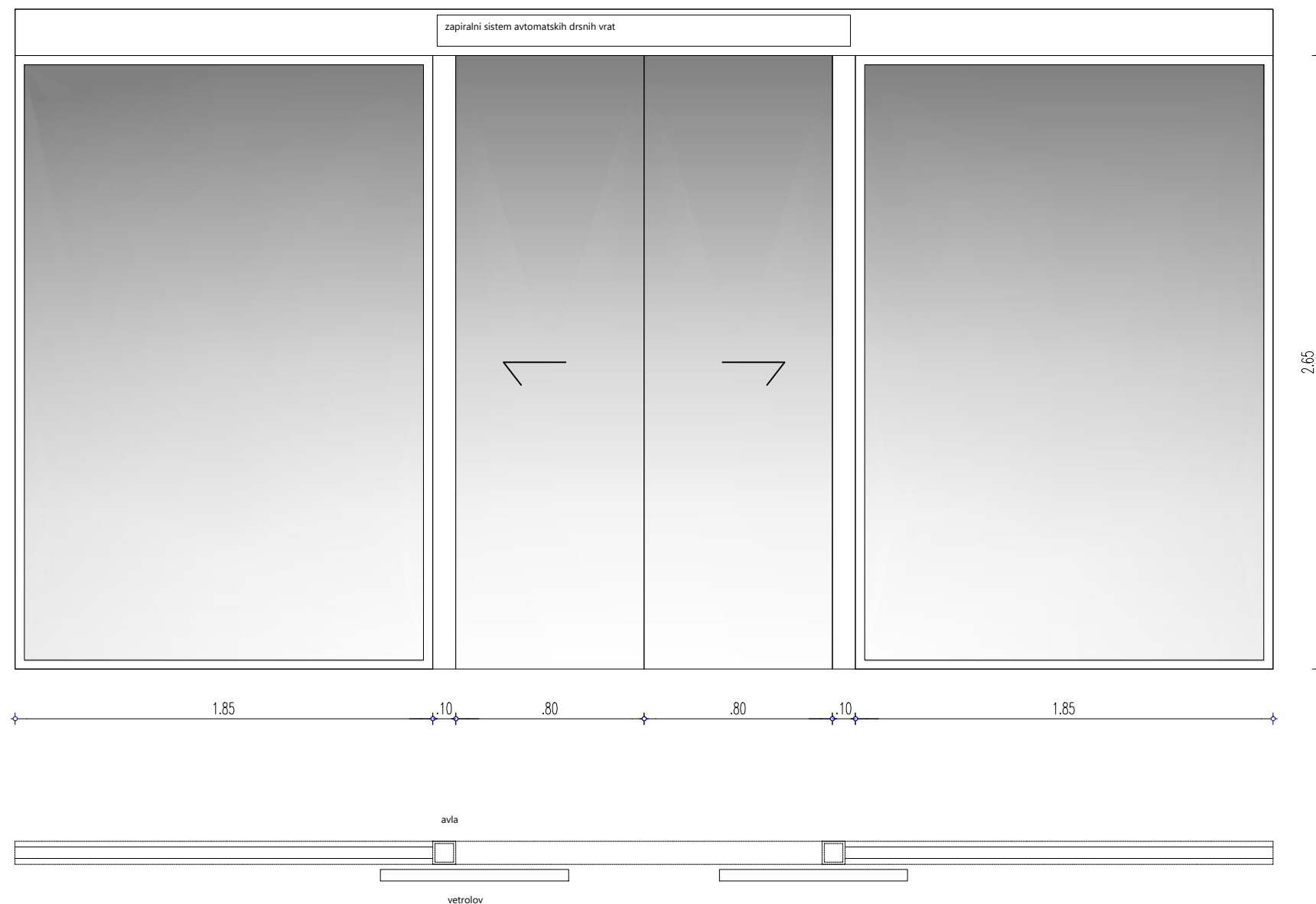

#### OPOMBE\_

VSE MERE PREVERITI NA OBJEKTU!

SESTAVE OBSTOJEČIH ETAŽNIH KONSTRUKCIJ  
VPISANE INFORMATIVNO - PREVERITI NA OBJEKTU!

PRED IZVEDBO MORA PROJEKTANT POTRDITI  
SHEME IN DETAJLE!

V primeru nejasnosti ali neskladnosti v načrtih  
kontaktirati projektanta in zahtevati razlago ali  
odpravo neskladnosti!

Vse predvidene proizvode je možno nadomestiti z  
enakovrednimi v dogovoru z investitorjem in  
projektantom. Vse spremembe pisno potrditi!  
Vse spremembe dimenzij in višnih elementov, (talnih  
plošč, tlakov, stropov, spuščeni stropov,  
prezračevalnih kanalov, prebojev, ipd.) obvezno  
medsebojno kontrolirati in po potrebi uskladiti!

RESTAVRATORSKA DELA IZVAJATI SKLADNO Z  
NAVODILI ZVKDS!

SS vetrolov	
dimenzija	2x 185/265+2x 80/ 265
podboj	kovinski barvan
barva podboja	po zboru projektanta & ZVKDS
krilo	varnostno kaljeno steklo, dvokrilna
barva krila	steklo
zvočna zaščita	ne
samozapiralo	ne
kartica	ne
ključavnica	elektromehanska
kljuka	ne
požarna	ne
nasadila	drsna
dodatno	stikalo za odpiranje v sili
zasteklitev	da
kosov	1

merilo  
1:25

datum  
april 2021

HEMA VRAT SS VETROLOV

št. elementov: 1



biro za arhitekturo, urbanizem in oblikovanje, d.o.o.

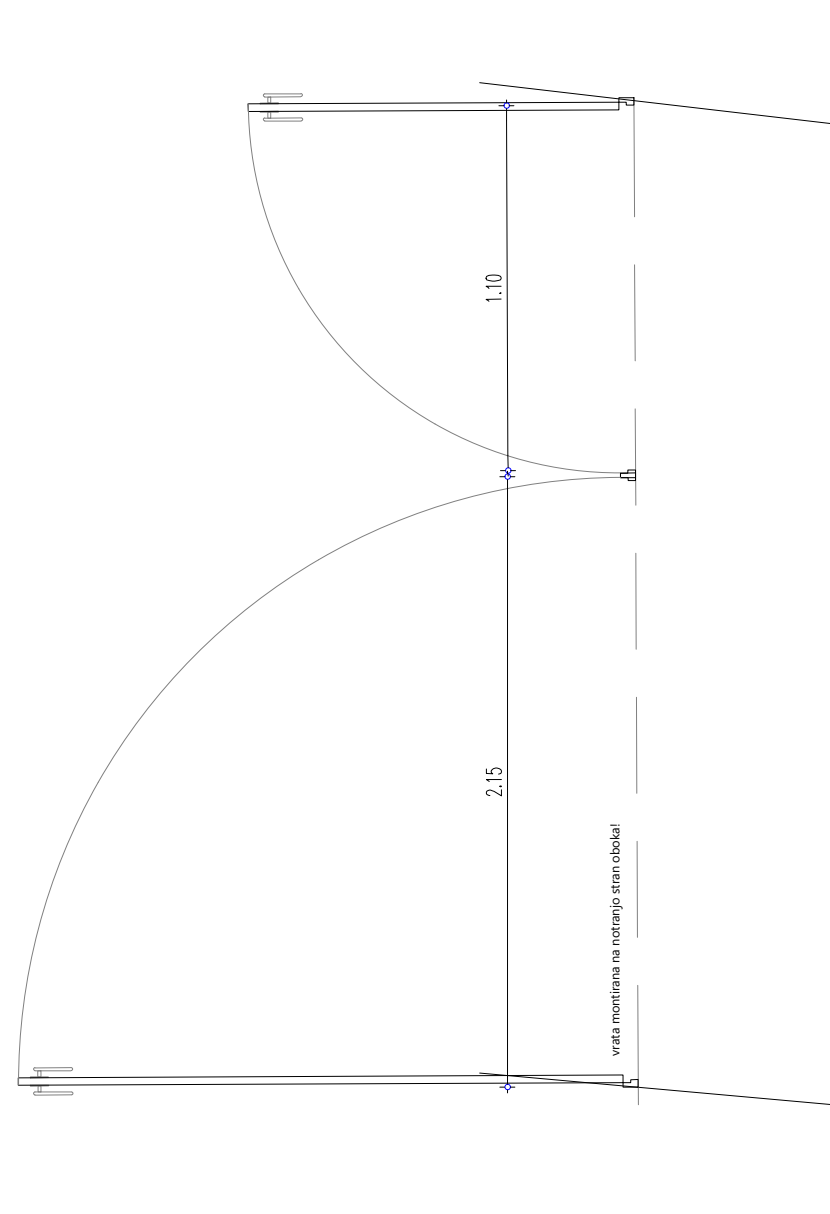
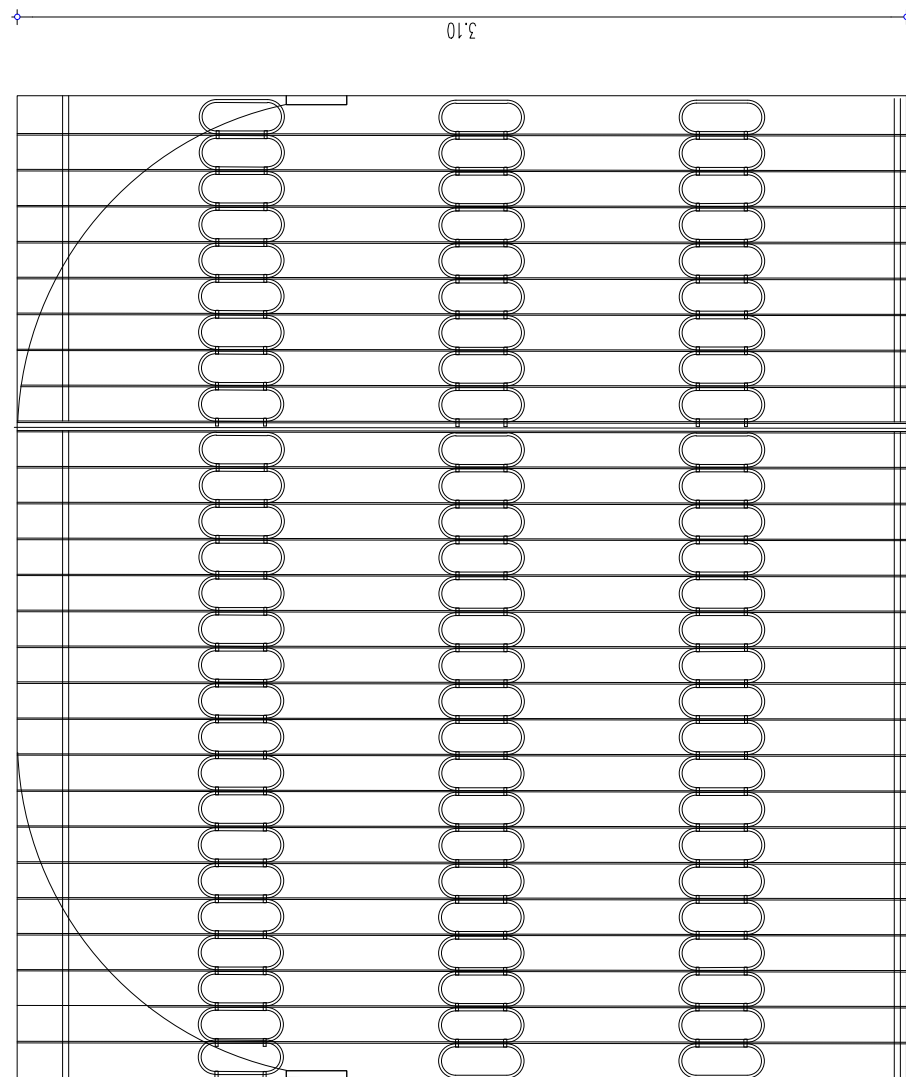

DVORIŠČNA VRATA	
dimenzija	215+110 / 310
podboj	kovinski barvan
barva podboja	po zboru projektanta & ZVKDS
krilo	kovinska rešetka
barva krila	po izboru projektanta & ZVKDS
zvočna zaščita	ne
samozapiralo	ne
kartica	ne
ključavnica	varnostna cilindrična
kljuka	ne
požarna	ne
nasadila	trojna
dodatno	Eno krilo se priložnostno odpira - pripravo z notranjim Fe zasunom.
varianta	elektromotor
kosov	1

#### OPOMBE\_

VSE MERE PREVERITI NA OBJEKTU!

SESTAVE OBSTOJEČIH ETAŽNIH KONSTRUKCIJ VPISANE INFORMATIVNO - PREVERITI NA OBJEKTU!

PRED IZVEDBO MORA PROJEKTANT POTRDITI SCHEME IN DETAJLE!

V primeru nejasnosti ali neskladnosti v načrtih kontaktirati projektanta in zahtevati razlago ali odpravo neskladnosti!

Vse predvidene proizvode je možno nadomestiti z enakovrednimi v dogovoru z investitorjem in projektantom. Vse spremembe pisno potrditi!

Vse spremembe dimenzij in višin elementov, (talnih plošč, tlakov, stropov, spušenih stropov, prezračevalnih kanalov, prebojev, ipd.) obvezno medsebojno kontrolirati in po potrebi uskladiti!

RESTAVRATORSKA DELA IZVAJATI SKLADNO Z NAVODILI ZVKDS!

merilo  
1:25  
datum  
april 2021

HEMA VRAT DVORIŠČNA VRATA  
št. elementov: 1